

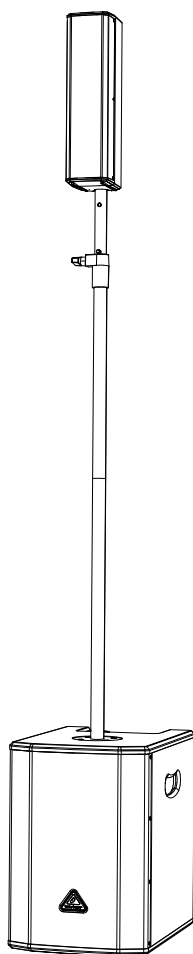

Quick Start Guide

EN

CN



B6X

Ultimate 800-Watt Powered Column Loudspeaker with Digital Mixer, Effects, Remote Control via iOS/Android Mobile App, Bluetooth Audio Streaming and Wireless Microphone Option



Scan for translations V0.0

behringer

EN

EN Important Safety Instructions

ES

FR



Terminals marked with this symbol carry electrical current of sufficient magnitude to constitute risk of electric shock.

Use only high-quality professional speaker cables with ¼" TS or twist-locking plugs pre-installed. All other installation or modification should be performed only by qualified personnel.



This symbol, wherever it appears, alerts you to the presence of uninsulated dangerous voltage inside the enclosure - voltage that may be sufficient to constitute a risk of shock.



This symbol, wherever it appears, alerts you to important operating and maintenance instructions in the accompanying literature. Please read the manual.

**Caution**

To reduce the risk of electric shock, do not remove the top cover (or the rear section). No user serviceable parts inside. Refer servicing to qualified personnel.

**Caution**

To reduce the risk of fire or electric shock, do not expose this appliance to rain and moisture. The apparatus shall not be exposed to dripping or splashing liquids and no objects filled with liquids, such as vases, shall be placed on the apparatus.

**Caution**

These service instructions are for use by qualified service personnel only. To reduce the risk of electric shock do not perform any servicing other than that contained in the operation instructions. Repairs have to be performed by qualified service personnel.

**Warning**

Please refer to the information on the exterior of bottom enclosure for electrical and safety information before installing or operating the device.

1. Please read and follow all instructions and warnings.
2. Keep the apparatus away from water (except for outdoor products).
3. Clean only with dry cloth.
4. Do not block ventilation openings. Do not install in a confined space. Install only according to manufacturer's instructions.
5. Protect the power cord from damage, particularly at plugs and appliance socket.
6. Do not install near any heat sources such as radiators, heat registers, stoves or other apparatus (including amplifiers) that produce heat.

7. Do not defeat the safety purpose of the polarized or grounding-type plug. A polarized plug has two blades with one wider than the other (only for USA and Canada). A grounding-type plug has two blades and a third grounding prong. The wide blade or the third prong are provided for your safety. If the provided plug does not fit into your outlet, consult an electrician for replacement of the obsolete outlet.

8. Use only attachments and accessories recommended by the manufacturer.



9. Use only specified carts, stands, tripods, brackets, or tables. Use caution to prevent tip-over when moving the cart/apparatus combination.

10. Unplug during storms, or if not in use for

a long period.

11. Only use qualified personnel for servicing, especially after damage.

12. The apparatus with protective earthing terminal shall be connected to a MAINS socket outlet with a protective earthing connection.

13. Where the MAINS plug or an appliance coupler is used as the disconnect device, the disconnect device shall remain readily operable.

14. Avoid installing in confined spaces like bookcases.

15. Do not place naked flame sources, such as lighted candles, on the apparatus.

16. Operating temperature range 5° to 45°C (41° to 113°F).

LEGAL DISCLAIMER

Music Tribe accepts no liability for any loss which may be suffered by any person who relies either wholly or in part upon any description, photograph, or statement contained herein. Technical specifications, appearances and other information are subject to change without notice. All trademarks are the property of their respective owners. Midas, Klark Teknik, Lab Gruppen, Lake, Tannoy, Turbosound, TC Electronic, TC Helicon, Behringer, Bugera, Aston Microphones and Coolaudio are trademarks or registered trademarks of Music Tribe Global Brands Ltd. © Music Tribe Global Brands Ltd. 2024 All rights reserved.

LIMITED WARRANTY

For the applicable warranty terms and conditions and additional information regarding Music Tribe's Limited Warranty, please see complete details online at community.musictribe.com/support.

ES

ES Instrucciones de seguridad

Las terminales marcadas con este símbolo transportan corriente eléctrica de magnitud suficiente como para constituir un riesgo de descarga eléctrica. Utilice

solo cables de altavoz profesionales y de alta calidad con conectores TS de 6,3 mm o de bayoneta prefijados. Cualquier otra instalación o modificación debe ser realizada únicamente por un técnico cualificado.



Este símbolo, siempre que aparece, le advierte de la presencia de voltaje peligroso sin aislar dentro de la caja; este voltaje puede ser suficiente para constituir un riesgo de descarga.



Este símbolo, siempre que aparece, le advierte sobre instrucciones operativas y de mantenimiento que aparecen en la documentación adjunta. Por favor, lea el manual.

**Atención**

Para reducir el riesgo de descarga eléctrica, no quite la tapa (o la parte posterior). No hay piezas en el interior del equipo que puedan ser reparadas por el usuario. Si es necesario, póngase en contacto con personal cualificado.

**Atención**

Para reducir el riesgo de incendio o descarga eléctrica, no exponga este aparato a la lluvia, humedad o alguna otra fuente que pueda salpicar o derramar algún líquido sobre el aparato. No coloque ningún tipo de recipiente para líquidos sobre el aparato.

**Atención**

Las instrucciones de servicio deben llevarlas a cabo exclusivamente personal cualificado. Para evitar el riesgo de una descarga eléctrica, no realice reparaciones que no se encuentren descritas en el manual de operaciones. Las reparaciones deben ser realizadas exclusivamente por personal cualificado.

**Advertencia**

Consulte la información en el exterior del recinto inferior para obtener información eléctrica y de seguridad antes de instalar u operar el dispositivo.

1. Por favor, lea y siga todas las instrucciones y advertencias.
2. Mantenga el aparato alejado del agua (excepto para productos diseñados para uso en exteriores).
3. Limpie solo con un paño seco.
4. No obstruya las aberturas de ventilación. No instale en un espacio confinado. Instale solo de acuerdo con las instrucciones del fabricante.

EN

ES

FR

5. Proteja el cable de alimentación contra daños, especialmente en los enchufes y en el tomacorriente del aparato.
6. No lo instale cerca de fuentes de calor como radiadores, rejillas de calefacción, estufas u otros aparatos (incluyendo amplificadores) que generen calor.
7. No anule el propósito de seguridad del enchufe polarizado o del tipo con toma de tierra. Un enchufe polarizado tiene dos clavijas, una más ancha que la otra (solo para EE. UU. y Canadá). Un enchufe con toma de tierra tiene dos clavijas y una tercera clavija de toma de tierra. La clavija ancha o la tercera clavija se proporcionan para su seguridad. Si el enchufe suministrado no encaja en su toma de corriente, consulte a un electricista para reemplazar la toma obsoleta.
8. Utilice solo accesorios y accesorios recomendados por el fabricante.



9. Utilice solo carritos, soportes, trípodes, soportes o mesas especificados. Tenga cuidado para evitar que el carro/ combinación de aparatos se vuelque al moverlo.

10. Desenchufe durante tormentas o si no se utiliza durante un largo período.
11. Solo utilice personal cualificado para el servicio, especialmente después de daños.
12. El aparato con terminal de puesta a tierra protectora debe conectarse a un tomacorriente de red con una conexión de puesta a tierra protectora.
13. Cuando se utilice el enchufe de red o un acoplador de aparatos como dispositivo de desconexión, el dispositivo de desconexión debe seguir siendo fácilmente operable.
14. Evite la instalación en espacios confinados como estanterías.
15. No coloque fuentes de llama desnuda, como velas encendidas, en el aparato.
16. Rango de temperatura de funcionamiento de 5° a 45°C (41° a 113°F).

NEGACIÓN LEGAL

Music Tribe no admite ningún tipo de responsabilidad por cualquier daño o pérdida que pudiera sufrir cualquier persona por confiar total o parcialmente en la descripción, fotografías o afirmaciones contenidas en este documento. Las especificaciones técnicas, imágenes y otras informaciones contenidas en este documento están sujetas a modificaciones sin previo aviso. Todas las marcas comerciales que aparecen aquí son propiedad de sus respectivos dueños. Midas, Klark Teknik, Lab Gruppen, Lake, Tannoy, Turbosound, TC Electronic, TC Helicon, Behringer, Bugera, Aston Microphones y Coolaudio son marcas comerciales o marcas registradas de Music Tribe Global Brands Ltd. © Music Tribe Global Brands Ltd. 2024 Reservados todos los derechos.

GARANTÍA LIMITADA

Si quiere conocer los detalles y condiciones aplicables de la garantía así como información adicional sobre la Garantía limitada de Music Tribe, consulte online toda la información en la web community.musictribe.com/support.

FR Consignes de sécurité



Les points repérés par ce symbole portent une tension électrique suffisante pour constituer un risque d'électrocution.

Utilisez uniquement des câbles d'enceintes professionnels de haute qualité avec fiches Jack mono 6,35 mm ou fiches à verrouillages déjà installées. Toute autre installation ou modification doit être effectuée uniquement par un personnel qualifié.



Ce symbole avertit de la présence d'une tension dangereuse et non isolée à l'intérieur de l'appareil - elle peut provoquer des chocs électriques.



Ce symbole signale les consignes d'utilisation et d'entretien importantes dans la documentation fournie. Lisez les consignes de sécurité du manuel d'utilisation de l'appareil.



Attention

Pour éviter tout risque de choc électrique, ne pas ouvrir le capot de l'appareil ni démonter le panneau arrière. L'intérieur de l'appareil ne possède aucun élément réparable par l'utilisateur. Laisser toute réparation à un professionnel qualifié.



Attention

Pour réduire les risques de feu et de choc électrique, n'exposez pas cet appareil à la pluie, à la moisissure, aux gouttes ou aux éclaboussures. Ne posez pas de récipient contenant un liquide sur l'appareil (un vase par exemple).



Attention

Ces consignes de sécurité et d'entretien sont destinées à un personnel qualifié. Pour éviter tout risque de choc électrique, n'effectuez aucune réparation sur l'appareil qui ne soit décrite par le manuel d'utilisation. Les éventuelles réparations doivent être effectuées uniquement par un technicien spécialisé.



Avertissement

Veuillez vous référer aux informations situées à l'extérieur du boîtier inférieur pour obtenir les renseignements électriques et de sécurité avant d'installer ou d'utiliser l'appareil.

1. Veuillez lire et suivre toutes les instructions et avertissements.
2. Éloignez l'appareil de l'eau (sauf pour les produits conçus pour une utilisation en extérieur).
3. Nettoyez uniquement avec un chiffon sec.
4. Ne bloquez pas les ouvertures de ventilation. N'installez pas dans un espace confiné. Installez uniquement selon les instructions du fabricant.
5. Protégez le cordon d'alimentation contre les dommages, en particulier au niveau des fiches et de la prise de l'appareil.
6. N'installez pas près de sources de chaleur telles que radiateurs, registres de chaleur, cuisinières ou autres appareils (y compris les amplificateurs) qui produisent de la chaleur.
7. Ne contrecarrez pas le but de sécurité de la fiche polarisée ou de type mise à la terre. Une fiche polarisée a deux lames, l'une plus large que l'autre (uniquement pour les États-Unis et le Canada). Une fiche de type mise à la terre a deux lames et une troisième broche de mise à la terre. La lame large ou la troisième broche sont fournies pour votre sécurité. Si la fiche fournie ne s'adapte pas à votre prise, consultez un électricien pour remplacer la prise obsolète.
8. Utilisez uniquement des accessoires et des pièces recommandés par le fabricant.



9. Utilisez uniquement des chariots, des supports, des trépieds, des supports ou des tables spécifiés. Faites attention pour éviter le renversement lors du déplacement de la combinaison chariot/appareil.

combinaison chariot/appareil.

10. Débranchez pendant les tempêtes ou si l'appareil n'est pas utilisé pendant une longue période.
11. Utilisez uniquement du personnel qualifié pour l'entretien, surtout après des dommages.
12. L'appareil avec une borne de mise à la terre protectrice doit être connecté à une prise secteur avec une connexion de mise à la terre protectrice.
13. Lorsque la fiche secteur ou un coupleur d'appareil est utilisé comme dispositif de déconnexion, le dispositif de déconnexion doit rester facilement utilisable.
14. Évitez l'installation dans des espaces confinés comme des bibliothèques.
15. Ne placez pas de sources de flamme nue, telles que des bougies allumées, sur l'appareil.
16. Plage de température de fonctionnement de 5° à 45°C (41° à 113°F).

DÉNI LÉGAL

Music Tribe ne peut être tenu pour responsable pour toute perte pouvant être subie par toute personne se fiant en partie ou en totalité à toute description, photographie ou affirmation contenue dans ce document. Les caractéristiques, l'apparence et d'autres informations peuvent faire l'objet de modifications sans notification. Toutes les marques appartiennent

à leurs propriétaires respectifs. Midas, Klark Teknik, Lab Gruppen, Lake, Tannoy, Turbosound, TC Electronic, TC Helicon, Behringer, Bugera, Aston Microphones et Coolaudio sont des marques ou marques déposées de Music Tribe Global Brands Ltd. © Music Tribe Global Brands Ltd. 2024 Tous droits réservés.

GARANTIE LIMITÉE

Pour connaître les termes et conditions de garantie applicables, ainsi que les informations supplémentaires et détaillées sur la Garantie Limitée de Music Tribe, consultez le site Internet community.musictribe.com/support.

FR

DE

DE Wichtige Sicherheitshinweise



PT

IT



Die mit dem Symbol markierten Anschlüsse führen so viel Spannung, dass die Gefahr eines Stromschlags besteht. Verwenden Sie nur hochwertige, professionelle Lautsprecherkabel mit vorinstallierten 6,35 mm MONO-Klinkensteckern oder Lautsprecherstecker mit Drehverriegelung. Alle anderen Installationen oder Modifikationen sollten nur von qualifiziertem Fachpersonal ausgeführt werden.



Dieses Symbol weist Sie immer dann darauf hin, wenn es erscheint, dass im Inneren des Gehäuses gefährliche unisolierte Spannung vorhanden ist – eine Spannung, die ausreichend sein kann, um ein Stromschlagrisiko darzustellen.



Dieses Symbol weist Sie an jeder Stelle, an der es erscheint, auf wichtige Betriebs- und Wartungsanweisungen in der beiliegenden Literatur hin. Bitte lesen Sie die Bedienungsanleitung.



Vorsicht

Um eine Gefährdung durch Stromschlag auszuschließen, darf die Geräteabdeckung bzw. Geräterückwand nicht abgenommen werden. Im Innern des Geräts befinden sich keine vom Benutzer reparierbaren Teile. Reparaturarbeiten dürfen nur von qualifiziertem Personal ausgeführt werden.



Vorsicht

Um eine Gefährdung durch Feuer bzw. Stromschlag auszuschließen, darf dieses Gerät weder Regen oder Feuchtigkeit ausgesetzt werden noch sollten Spritzwasser oder tropfende Flüssigkeiten in das Gerät gelangen können. Stellen Sie keine mit Flüssigkeit gefüllten Gegenstände, wie z.B. Vasen, auf das Gerät.



Vorsicht

Die Service-Hinweise sind nur durch qualifiziertes Personal zu befolgen.

Um eine Gefährdung durch Stromschlag zu vermeiden, führen Sie bitte keinerlei Reparaturen an dem Gerät durch, die nicht in der Bedienungsanleitung beschrieben sind. Reparaturen sind nur von qualifiziertem Fachpersonal durchzuführen.



Warnung

Bitte beachten Sie die Informationen auf der Außenseite der unteren Abdeckung bezüglich elektrischer und sicherheitstechnischer Hinweise, bevor Sie das Gerät installieren oder in Betrieb nehmen.

- Bitte lesen Sie alle Anweisungen und Warnhinweise sorgfältig durch und befolgen Sie diese.
- Halten Sie das Gerät von Wasser fern (außer bei Produkten für den Außenbereich).
- Reinigen Sie nur mit einem trockenen Tuch.
- Blockieren Sie nicht die Belüftungsöffnungen. Installieren Sie das Gerät nicht in einem engen Raum und nur gemäß den Anweisungen des Herstellers.
- Schützen Sie das Netzkabel vor Beschädigungen, insbesondere an Steckern und Gerätebuchsen.
- Installieren Sie das Gerät nicht in der Nähe von Wärmequellen wie Heizkörpern, Heizregistern, Öfen oder anderen Geräten (einschließlich Verstärkern), die Wärme erzeugen.
- Heben Sie nicht den Sicherheitszweck des polarisierten oder geerdeten Steckers auf. Ein polarisierter Stecker hat zwei Klingen, von denen eine breiter ist als die andere (nur für USA und Kanada). Ein geerdeter Stecker hat zwei Klingen und einen dritten Erdungszapfen. Die breite Klinge oder der dritte Zapfen dienen Ihrer Sicherheit. Wenn der mitgelieferte Stecker nicht in Ihre Steckdose passt, konsultieren Sie einen Elektriker, um die veraltete Steckdose zu ersetzen.
- Verwenden Sie nur vom Hersteller empfohlene Anbaugeräte und Zubehörteile.



- Verwenden Sie nur spezifizierte Wagen, Ständer, Stative, Halterungen oder Tische. Achten Sie darauf, dass der Wagen/Geräte-Kombination beim Bewegen nicht umkippt.

- Ziehen Sie bei Gewittern oder bei längerer Nichtbenutzung den Stecker.

- Lassen Sie nur qualifiziertes Personal für Wartungsarbeiten arbeiten, besonders nach Beschädigungen.

- Das Gerät mit schützendem Erdungsterminal muss an eine Steckdose mit schützender Erdungsverbinding angeschlossen werden.

- Wenn der Netzstecker oder ein Gerätekuppler als Trennvorrichtung verwendet wird, muss die Trennvorrichtung leicht bedienbar bleiben.

- Vermeiden Sie die Installation in engen Räumen wie Bücherregalen.

- Platzieren Sie keine offenen Flammenquellen, wie brennende Kerzen, auf dem Gerät.

- Betriebstemperaturbereich von 5° bis 45°C (41° bis 113°F).

HAFTUNGSAUSSCHLUSS

Music Tribe übernimmt keine Haftung für Verluste, die Personen entstanden sind, die sich ganz oder teilweise auf hier enthaltene Beschreibungen, Fotos oder Aussagen verlassen haben. Technische Daten, Erscheinungsbild und andere Informationen können ohne vorherige Ankündigung geändert werden. Alle Warenzeichen sind Eigentum der jeweiligen Inhaber. Midas, Klark Teknik, Lab Gruppen, Lake, Tannoy, Turbosound, TC Electronic, TC Helicon, Behringer, Bugera, Aston Microphones und Coolaudio sind Warenzeichen oder eingetragene Warenzeichen der Music Tribe Global Brands Ltd. © Music Tribe Global Brands Ltd. 2024 Alle Rechte vorbehalten.

BESCHRÄNKTE GARANTIE

Die geltenden Garantiebedingungen und zusätzliche Informationen bezüglich der von Music Tribe gewährten beschränkten Garantie finden Sie online unter community.musictribe.com/support.

PT

Instruções de Segurança Importantes



Terminais marcados com o símbolo carregam corrente elétrica de magnitude suficiente para constituir um risco de choque elétrico. Use apenas cabos de alto-falantes de alta qualidade com plugues TS de ¼" ou plugues com trava de torção pré-instalados. Todas as outras instalações e modificações devem ser efetuadas por pessoas qualificadas.



Este símbolo, onde quer que apareça, alerta para a presença de tensão perigosa não isolada dentro do invólucro - uma tensão que pode ser suficiente para constituir um risco de choque.



Este símbolo, onde quer que o encontre, alerta-o para a leitura das instruções de manuseamento que acompanham o equipamento. Por favor leia o manual de instruções.

**Atenção**

De forma a diminuir o risco de choque eléctrico, não remover a cobertura (ou a secção de trás). Não existem peças substituíveis por parte do utilizador no seu interior. Para esse efeito recorrer a um técnico qualificado.

**Atenção**

Para reduzir o risco de incêndios ou choques eléctricos o aparelho não deve ser exposto à chuva nem à humidade. Além disso, não deve ser sujeito a salpicos, nem devem ser colocados em cima do aparelho objectos contendo líquidos, tais como jarras.

**Atenção**

Estas instruções de operação devem ser utilizadas, em exclusivo, por técnicos de assistência qualificados. Para evitar choques eléctricos não proceda a reparações ou intervenções, que não as indicadas nas instruções de operação, salvo se possuir as qualificações necessárias. Para evitar choques eléctricos não proceda a reparações ou intervenções, que não as indicadas nas instruções de operação. Só o deverá fazer se possuir as qualificações necessárias.

**Aviso**

Consulte as informações na parte externa do invólucro inferior para obter informações eléctricas e de segurança antes de instalar ou operar o dispositivo.

1. Por favor, leia e siga todas as instruções e advertências.
2. Mantenha o aparelho longe da água (exceto para produtos destinados a uso externo).
3. Limpe apenas com um pano seco.
4. Não obstrua as aberturas de ventilação. Não instale em espaços confinados. Instale apenas de acordo com as instruções do fabricante.
5. Proteja o cabo de alimentação contra danos, especialmente nos plugs e na tomada do aparelho.
6. Não instale próximo a fontes de calor, como radiadores, registos de calor, fogões ou outros aparelhos (incluindo amplificadores) que produzam calor.
7. Não desfaça a finalidade de segurança da tomada polarizada ou do tipo com aterramento. Uma tomada polarizada possui duas lâminas, sendo uma mais larga que a outra (apenas para EUA e Canadá). Uma tomada com aterramento possui duas lâminas e uma terceira ponta de aterramento. A lâmina larga ou a terceira ponta são fornecidas para sua segurança. Se o plug fornecido não se encaixar na sua tomada, consulte um electricista para substituir a tomada obsoleta.
8. Use apenas acessórios e equipamentos recomendados pelo fabricante.



9. Use apenas carrinhos, suportes, tripés, suportes ou mesas especificados. Tenha cuidado para evitar tombamentos ao mover a combinação carrinho/aparelho.

10. Desconecte durante tempestades ou se não estiver em uso por um longo período.

11. Use apenas pessoal qualificado para serviços, especialmente após danos.

12. O aparelho com terminal de aterramento protetor deve ser conectado a uma tomada de corrente com conexão de aterramento protetor.

13. Quando o plugue de corrente ou um acoplador de aparelho é usado como dispositivo de desconexão, o dispositivo de desconexão deve permanecer prontamente operável.

14. Evite instalar em espaços confinados, como estantes.

15. Não coloque fontes de chama nua, como velas acesas, no aparelho.

16. Faixa de temperatura de operação de 5° a 45°C (41° a 113°F).

LEGAL RENUNCIANTE

O Music Tribe não se responsabiliza por perda alguma que possa ser sofrida por qualquer pessoa que dependa, seja de maneira completa ou parcial, de qualquer descrição, fotografia, ou declaração aqui contidas. Dados técnicos, aparências e outras informações estão sujeitas a modificações sem aviso prévio. Todas as marcas são propriedade de seus respectivos donos. Midas, Klark Teknik, Lab Gruppen, Lake, Tannoy, Turbosound, TC Electronic, TC Helicon, Behringer, Bugera, Aston Microphones e Coolaudio são marcas ou marcas registradas do Music Tribe Global Brands Ltd. © Music Tribe Global Brands Ltd. 2024 Todos direitos reservados.

GARANTIA LIMITADA

Para obter os termos de garantia aplicáveis e condições e informações adicionais a respeito da garantia limitada do Music Tribe, favor verificar detalhes na íntegra através do website community.musictribe.com/support.

IT**Informazioni importanti**

I terminali contrassegnati da questo simbolo conducono una corrente elettrica di magnitudine sufficiente a costituire un rischio di scossa elettrica. Utilizzare solo cavi per altoparlanti professionali di alta qualità con jack sbilanciati da 6,35mm. o connettori con blocco a rotazione. Tutte le altre installazioni o modifiche devono essere eseguite esclusivamente da personale qualificato.



Questo simbolo, ovunque appaia, avverte della presenza di una tensione pericolosa non isolata all'interno dello chassis, tensione che può essere sufficiente per costituire un rischio di scossa elettrica.



Questo simbolo, ovunque appaia, segnala importanti istruzioni operative e di manutenzione nella documentazione allegata. Si invita a leggere il manuale.



Attenzione
Per ridurre il rischio di scosse elettriche, non rimuovere il coperchio superiore (o la sezione posteriore). All'interno non ci sono parti riparabili dall'utente. Per la manutenzione rivolgersi a personale qualificato.



Attenzione
Per ridurre il rischio di incendi o scosse elettriche, non esporre questo apparecchio a pioggia e umidità. L'apparecchio non deve essere esposto a gocciolio o schizzi di liquidi e nessun oggetto contenente liquidi, come vasi, deve essere collocato sull'apparecchio.



Attenzione
Queste istruzioni di servizio sono destinate esclusivamente a personale qualificato. Per ridurre il rischio di scosse elettriche non eseguire interventi di manutenzione diversi da quelli contenuti nel manuale di istruzioni. Le riparazioni devono essere eseguite da personale di assistenza qualificato.



Avvertimento
Consultare le informazioni sulla parte esterna dell'invólucro inferiore per ottenere informazioni elettriche e di sicurezza prima di installare o utilizzare il dispositivo.

1. Si prega di leggere e seguire tutte le istruzioni e gli avvertimenti.
2. Mantenere l'apparecchio lontano dall'acqua (tranne che per i prodotti destinati all'uso all'aperto).
3. Pulire solo con un panno asciutto.
4. Non ostruire le aperture di ventilazione. Non installare in spazi ristretti. Installare solo secondo le istruzioni del produttore.
5. Proteggere il cavo di alimentazione dai danni, soprattutto alle spine e alla presa dell'elettrodomestico.
6. Non installare vicino a fonti di calore come termosifoni, bocchette di calore, fornelli o altri apparecchi (compresi gli amplificatori) che producono calore.
7. Non eludere lo scopo di sicurezza della spina polarizzata o della spina con messa a terra. Una spina polarizzata ha due lame di cui una più larga dell'altra (solo per USA e Canada). Una spina con messa a terra ha due lame e una terza spina di messa a terra. La lama larga o la terza spina sono fornite per la vostra sicurezza. Se la spina fornita non si adatta alla vostra presa, consultare un elettricista per la sostituzione della presa obsoleta.
8. Utilizzare solo accessori e attrezzature raccomandati dal produttore.

FR

DE

PT

IT



9. Utilizzare solo carrelli, supporti, treppiedi, staffe o tavoli specificati. Prestare attenzione per evitare il ribaltamento durante lo spostamento della combinazione carrello/apparecchio.

10. Scollegare durante le tempeste o se non viene utilizzato per un lungo periodo.

11. Utilizzare solo personale qualificato per la manutenzione, specialmente dopo danni.

12. L'apparecchio con terminale di messa a terra protettiva deve essere collegato a una presa di corrente con connessione di messa a terra protettiva.

13. Se la spina di rete o un accoppiatore dell'elettrodomestico viene utilizzato come dispositivo di disconnessione, il dispositivo di disconnessione deve rimanere facilmente utilizzabile.

14. Evitare l'installazione in spazi ristretti come librerie.

15. Non posizionare fonti di fiamma nuda, come candele accese, sull'apparecchio.

16. Intervallo di temperatura di funzionamento da 5° a 45°C (da 41° a 113°F).

DISCLAIMER LEGALE

Music Tribe non si assume alcuna responsabilità per eventuali danni che possono essere subiti da chiunque si affidi in tutto o in parte a qualsiasi descrizione, fotografia o dichiarazione contenuta qui. Specifiche tecniche, aspetti e altre informazioni sono soggette a modifiche senza preavviso. Tutti i marchi sono di proprietà dei rispettivi titolari. Midas, Klark Teknik, Lab Gruppen, Lake, Tannoy, Turbosound, TC Electronic, TC Helicon, Behringer, Bugera, Aston Microphones e Coolaudio sono marchi o marchi registrati di Music Tribe Global Brands Ltd. © Music Tribe Global Brands Ltd. 2024 Tutti i diritti riservati.

GARANZIA LIMITATA

Per i termini e le condizioni di garanzia applicabili e le informazioni aggiuntive relative alla garanzia limitata di Music Tribe, consultare online i dettagli completi su community.musictribe.com/support.

NL Belangrijke veiligheidsvoorschriften



Aansluitingen die gemerkt zijn met het symbool voeren een zodanig hoge spanning dat ze een risico vormen voor elektrische schokken. Gebruik uitsluitend kwalitatief hoogwaardige, in de handel verkrijgbare luidsprekerkabels die voorzien zijn van ¼" TS stekkers. Laat uitsluitend gekwalificeerd personeel alle overige installatie- of modificatiehandelingen uitvoeren.



Dit symbool waarschuwt u, waar het ook verschijnt, voor de aanwezigheid van ongeïsoleerde gevaarlijke spanning binnin de behuizing - spanning die voldoende kan zijn om een risico op elektrische schokken te vormen.



Dit symbool wijst u altijd op belangrijke bedienings- en onderhoudsvoorschriften in de bijbehorende documenten.



Wij vragen u dringend de handleiding te lezen.



Attentie
Verwijder in geen geval de bovenste afdekking (van het achterste gedeelte) anders bestaat er gevaar voor een elektrische schok. Het apparaat bevat geen te onderhouden onderdelen. Reparatiewerkzaamheden mogen uitsluitend door gekwalificeerd personeel uitgevoerd worden.



Attentie
Om het risico op brand of elektrische schokken te beperken, dient u te voorkomen dat dit apparaat wordt blootgesteld aan regen en vocht. Het apparaat mag niet worden blootgesteld aan neerdruppelend of opspattend water en er mogen geen met water gevulde voorwerpen – zoals een vaas – op het apparaat worden gezet.



Attentie
Deze onderhoudsinstructies zijn uitsluitend bedoeld voor gekwalificeerd onderhoudspersoneel. Om elektrische schokken te voorkomen, mag u geen andere onderhoudshandelingen verrichten dan in de bedieningsinstructies vermeld staan. Reparatiewerkzaamheden mogen alleen uitgevoerd worden door gekwalificeerd onderhoudspersoneel.



Waarschuwing
Raadpleeg de informatie op de buitenkant van de onderste behuizing voor elektrische en veiligheidsinformatie voordat u het apparaat installeert of bedient.

1. Gelieve alle instructies en waarschuwingen zorgvuldig te lezen en op te volgen.
2. Houd het apparaat uit de buurt van water (behalve voor producten bedoeld voor gebruik buitenshuis).
3. Reinig alleen met een droge doek.
4. Blokkeer de ventilatieopeningen niet. Installeer niet

in een afgesloten ruimte. Installeer alleen volgens de instructies van de fabrikant.

5. Bescherm de voedingskabel tegen schade, vooral bij stekkers en het stopcontact van het apparaat.

6. Installeer niet in de buurt van warmtebronnen zoals radiatoren, warmte registers, fornuizen of andere apparaten (inclusief versterkers) die warmte produceren.

7. Hef het veiligheidsdoel van de gepolariseerde of gearde stekker niet op. Een gepolariseerde stekker heeft twee pennen waarvan één breder is dan de andere (alleen voor de VS en Canada). Een gearde stekker heeft twee pennen en een derde aardingspen. De brede pen of de derde pen zijn voor uw veiligheid. Als de meegeleverde stekker niet in uw stopcontact past, raadpleeg dan een elektricien om het verouderde stopcontact te vervangen.

8. Gebruik alleen accessoires en apparatuur die door de fabrikant worden aanbevolen.



9. Gebruik alleen gespecificeerde karren, stands, statieven, beugels of tafels. Wees voorzichtig om kantelen te voorkomen bij het verplaatsen van de kar/apparaatcombinatie.

10. Trek de stekker uit tijdens stormen of als het apparaat gedurende lange tijd niet wordt gebruikt.

11. Gebruik alleen gekwalificeerd personeel voor onderhoud, vooral na schade.

12. Het apparaat met een beschermende aardingsaansluiting moet worden aangesloten op een stopcontact met een beschermende aardingsverbinding.

13. Als de stekker van het stopcontact of een apparaatkoppeling als het ontkoppelingapparaat wordt gebruikt, moet het ontkoppelingapparaat gemakkelijk bedienbaar blijven.

14. Vermijd installatie in afgesloten ruimtes zoals boekenkasten.

15. Plaats geen open vlambronnen, zoals brandende kaarsen, op het apparaat.

16. Bedrijfstemperatuurbereik van 5° tot 45°C (41° tot 113°F).

WETTELIJKE ONTKENNING

Music Tribe aanvaardt geen aansprakelijkheid voor enig verlies dat kan worden geleden door een persoon die geheel of gedeeltelijk vertrouwt op enige beschrijving, foto of verklaring hierin. Technische specificaties, verschijningen en andere informatie kunnen zonder voorafgaande kennisgeving worden gewijzigd. Alle handelsmerken zijn eigendom van hun respectievelijke eigenaren. Midas, Klark Teknik, Lab Gruppen, Lake, Tannoy, Turbosound, TC Electronic, TC Helicon, Behringer, Bugera, Aston Microphones en Coolaudio zijn handelsmerken of gedeponeerde handelsmerken van Music Tribe Global Brands Ltd. © Music Tribe Global Brands Ltd. 2024 Alle rechten voorbehouden.

BEPERKTE GARANTIE

Voor de toepasselijke garantievoorwaarden en aanvullende informatie met betrekking tot de beperkte garantie van Music Tribe, zie de volledige details online op community.musictribe.com/support.

SE Viktiga säkerhetsanvisningar



Uttag markerade med symbolen leder elektrisk strömstyrka som är tillräckligt stark för att utgöra en risk för elchock.

Använd endast högkvalitativa, kommersiellt tillgängliga högtalarkablar med förhandsinstallerade ¼" TS-kontakter. All annan installering eller modifikation bör endast utföras av kompetent personal.



Denna symbol, var den än förekommer, varnar för närvaron av farlig, oisolerad spänning inuti höljet - spänning som kan vara tillräcklig för att utgöra en risk för stöt.



Den här symbolen hänvisar till viktiga punkter om användning och underhåll i den medföljande dokumentationen.

Var vänlig och läs bruksanvisningen.



Försiktighet

Minska risken för elektriska stötar genom att aldrig ta av höljet upptill på apparaten (eller ta av baksidan). Inuti apparaten finns det inga delar som kan repareras av användaren. Endast kvalificerad personal får genomföra reparationer.



Försiktighet

För att minska risken för brand och elektriska stötar ska apparaten skyddas mot regn och fukt. Apparaten går inte utsattas för dropp eller spill och inga vattenbehållare som vasar etc. får placeras på den.



Försiktighet

Serviceinstruktionen är enbart avsedd för kvalificerad servicepersonal. För att undvika risker genom elektriska stötar, genomför inga reparationer på apparaten, vilka inte är beskrivna i bruksanvisningen. Endast kvalificerad fackpersonal får genomföra reparationerna.



Varning

Vänligen se informationen på utsidan av bottenhöljet för elektrisk och säkerhetsinformation innan du installerar eller använder enheten.

1. Vänligen läs och följ alla instruktioner och varningar noggrant.

- Håll apparaten borta från vatten (utom för utomhusprodukter).
- Rengör endast med en torr trasa.
- Blockera inte ventilationsöppningarna. Installera inte i trånga utrymmen. Installera endast enligt tillverkarens anvisningar.
- Skydda nätkabeln från skador, särskilt vid kontakter och apparatkontakten.
- Installera inte nära värme källor som element, värmeregistrar, spisar eller andra apparater (inklusive förstärkare) som producerar värme.
- Förstör inte säkerhetsfunktionen hos den polariserade eller jordade kontakten. En polariserad kontakt har två blad varav ett är bredare än det andra (endast för USA och Kanada). En jordad kontakt har två blad och en tredje jordningsstift. Det breda bladet eller det tredje stiftet är till för din säkerhet. Om den medföljande kontakten inte passar i ditt uttag, kontakta en elektriker för att byta ut det föråldrade uttaget.

8. Använd endast tillbehör och tillbehör som rekommenderas av tillverkaren.



9. Använd endast specificerade vagnar, ställ, stativ, fästen eller bord. Var försiktig för att förhindra vältningsrisk när du flyttar vagnen/apparatkombinationen.

10. Koppla ur under åskväder eller om enheten inte används under en längre tid.

11. Använd endast kvalificerad personal för service, särskilt efter skador.

12. Apparaten med skyddsjordanslutning ska anslutas till ett vägguttag med skyddsjordanslutning.

13. Om nätkontakten eller en apparatkoppling används som fränkopplingsanordning måste fränkopplingsanordningen vara lätt åtkomlig.

14. Undvik installation i trånga utrymmen som bokhyllor.

15. Placera inte öppna lågor, som tända ljus, på apparaten.

16. Driftstemperaturområde 5° till 45°C (41° till 113°F).

FRISKRIVNINGSKLAUSUL

Music Tribe tar inget ansvar för någon förlust som kan drabbas av någon person som helt eller delvis förlitar sig på någon beskrivning, fotografi eller uttalande som finns här. Tekniska specifikationer, utseenden och annan information kan ändras utan föregående meddelande. Alla varumärken tillhör respektive ägare. Midas, Klark Teknik, Lab Gruppen, Lake, Tannoy, Turbosound, TC Electronic, TC Helicon, Behringer, Bugera, Aston Microphones och Coolaudio är varumärken eller registrerade varumärken som tillhör Music Tribe Global Brands Ltd. © Music Tribe Global Brands Ltd. 2024 Alla Rättigheter reserverade.

BEGRÄNSAD GARANTI

För tillämpliga garantivillkor och ytterligare information om Music Tribes begränsade garanti, se fullständig information online på community.musictribe.com/support.

PL Ważne informacje o bezpieczeństwie



Terminale oznaczone symbolem przenoszą wystarczająco wysokie napięcie elektryczne, aby stworzyć ryzyko porażenia prądem. Używaj wyłącznie wysokiej jakości fabrycznie przygotowanych kabli z zainstalowanymi wtyczkami ¼" TS. Wszystkie inne instalacje lub modyfikacje powinny być wykonywane wyłącznie przez wykwalifikowany personel techniczny.



Ten symbol, gdziekolwiek się pojawi, informuje Cię o obecności nieizolowanego niebezpiecznego napięcia wewnątrz obudowy - napięcia, które może stanowić ryzyko porażenia.



Ten symbol informuje o ważnych wskazówkach dotyczących obsługi i konserwacji urządzenia w dołączonej dokumentacji. Proszę przeczytać stosowne informacje w instrukcji obsługi.



Uwaga

W celu wyeliminowania zagrożenia porażenia prądem zabrania się zdejmowania obudowy lub tylnej ścianki urządzenia. Elementy znajdujące się we wnętrzu urządzenia nie mogą być naprawiane przez użytkownika. Naprawy mogą być wykonywane jedynie przez wykwalifikowany personel.



Uwaga

W celu wyeliminowania zagrożenia porażenia prądem lub zapalenia się urządzenia nie wolno wystawiać go na działanie deszczu i wilgotności oraz dopuszczać do tego, aby do wnętrza dostała się woda lub inna ciecz. Nie należy stawiać na urządzeniu napełnionych ciecżą przedmiotów takich jak np. wazonów lub szklanki.



Uwaga

Prace serwisowe mogą być wykonywane jedynie przez wykwalifikowany personel. W celu uniknięcia zagrożenia porażenia prądem nie należy wykonywać żadnych manipulacji, które nie są opisane w instrukcji obsługi. Naprawy wykonywane mogą być jedynie przez wykwalifikowany personel techniczny.

IT

NL

SE

PL

**Ostrzeżenie**

Przed zainstalowaniem lub uruchomieniem urządzenia prosimy zajrzeć do informacji umieszczonej na zewnętrznej części dolnej obudowy dotyczącej informacji elektrycznych i bezpieczeństwa.

1. Proszę przeczytać i ściśle przestrzegać wszystkich instrukcji i ostrzeżeń.
2. Trzymaj urządzenie z dala od wody (z wyjątkiem produktów przeznaczonych do użytku na zewnątrz).
3. Czyść tylko suchą szmatką.
4. Nie blokuj otworów wentylacyjnych. Nie instaluj w zamkniętym miejscu. Instaluj tylko zgodnie z instrukcjami producenta.
5. Zabezpiecz przewód zasilający przed uszkodzeniem, zwłaszcza przy wtyczkach i gnieździe urządzenia.
6. Nie instaluj w pobliżu źródeł ciepła, takich jak grzejniki, rejestratory ciepła, kuchenki lub inne urządzenia (w tym wzmacniacze), które generują ciepło.
7. Nie unieważniaj celu bezpieczeństwa wtyczki spolaryzowanej lub wtyczki z uziemieniem. Wtyczka spolaryzowana ma dwie wtyczki, z których jedna jest szersza niż druga (tylko dla USA i Kanady). Wtyczka z uziemieniem ma dwie wtyczki i trzeci bolc uziemiający. Szeroka wtyczka lub trzeci bolc są dostarczone dla Twojego bezpieczeństwa. Jeśli dostarczona wtyczka nie pasuje do Twojej gniazdka, skonsultuj się z elektrykiem w celu wymiany przestarzałego gniazdka.
8. Używaj tylko akcesoriów i dodatków zalecanych przez producenta.



9. Używaj tylko określonych wózków, stojaków, statywów, uchwytów lub stolików. Uważaj, aby uniknąć przewrócenia wózka/kombinacji urządzenia podczas przemieszczania.

10. Odłączaj w czasie burz lub jeśli urządzenie nie jest używane przez długi okres.
11. Korzystaj tylko z kwalifikowanego personelu do serwisowania, zwłaszcza po uszkodzeniach.
12. Urządzenie z zabezpieczonym terminalem uziemiającym powinno być podłączone do gniazdka sieciowego z połączeniem ochronnym.
13. Jeśli wtyczka sieciowa lub złącze urządzenia jest używane jako urządzenie odłączające, urządzenie odłączające powinno pozostać łatwo dostępne.
14. Unikaj instalacji w zamkniętych miejscach, takich jak biblioteczki.
15. Nie umieszczaj źródeł otwartego ognia, takich jak palące się świece, na urządzeniu.
16. Zakres temperatury pracy od 5° do 45°C (od 41° do 113°F).

PL

JP

CN

ZASTRZEŻENIA PRAWNE

Music Tribe nie ponosi odpowiedzialności za jakiegokolwiek straty, które mogą ponieść osoby, które polegają w całości lub w części na jakimkolwiek opisie, fotografii lub oświadczeniu zawartym w niniejszym dokumencie. Specyfikacje techniczne, wygląd i inne informacje mogą ulec zmianie bez powiadomienia. Wszystkie znaki towarowe są własnością ich odpowiednich właścicieli. Midas, Klark Teknik, Lab Gruppen, Lake, Tannoy, Turbosound, TC Electronic, TC Helicon, Behringer, Bugera, Aston Microphones i Coolaudio są znakami towarowymi lub zastrzeżonymi znakami towarowymi firmy Music Tribe Global Brands Ltd. © Music Tribe Global Brands Ltd. 2024 Wszystkie prawa zastrzeżone.

OGRANICZONA GWARANCJA

Aby zapoznać się z obowiązującymi warunkami gwarancji i dodatkowymi informacjami dotyczącymi ograniczonej gwarancji Music Tribe, zapoznaj się ze wszystkimi szczegółami w trybie online pod adresem community.musictribe.com/support.

JP

安全にお使いいただくために



感電の恐れがありますので、カバーやその他の部品を取り外したり、開けたりしないでください。高品質なプロ用スピーカーケーブル (1/4" TS 標準ケーブルおよびツイスト ロッキング プラグケーブル) を使用してください。



このシンボルは、どこに現れても、筐体内部に絶縁のない危険な電圧が存在しており、これは感電の危険性を構成する可能性があることを示しています。



火事および感電の危険を防ぐため、本装置を水分や湿気のあるところには設置しないで下さい。装置には決して水分がかからないように注意し、花瓶など水分を含んだものは、装置の上には置かないようにしてください。

**注意**

このマークが表示されている箇所には、内部に高圧電流が生じています。手を触れると感電の恐れがあります。

**注意**

取り扱いとお手入れの方法についての重要な説明が付属の取扱説明書に記載されています。ご使用前に良くお読みください。

**注意**

これらのサービス指示は、有資格のサービス担当者のみが使用するものです。操作説明書に含まれているもの以外のサービスを行わないでください。修理は有資格のサービス担当者によって行われなければなりません。

**警告**

デバイスの取り付けまたは操作を行う前に、電気および安全に関する情報については、底部の外装に記載されている情報を参照してください。

1. すべての指示と警告を注意深く読み、従ってください。
2. 装置を水から離してください (屋外用の製品を除く)。
3. 乾いた布でしか清掃しないでください。
4. 換気口を塞がないでください。密閉されたスペースには取り付けしないでください。必ず製造元の指示に従って取り付けしてください。
5. 電源コードを特にプラグやアプライアンスの差込口で損傷から守ってください。
6. 暖房器、ヒーター、ストーブ、アンプなど発熱する機器の近くには取り付けしないでください。
7. 偏光または接地型プラグの安全目的を妨げないでください。偏光プラグは片方がもう一方より幅が広いものです (アメリカとカナダ専用)。接地型プラグは二本の刃と三本目のアースプラグがついています。幅の広い刃または三本目のプラグは安全のために設けられています。提供されたプラグがコンセントに合わない場合は、電気技師に相談して陳腐化したコンセントを交換してください。
8. 製造元が推奨するアタッチメントやアクセサリだけを使用してください。



9. 指定されたカート、スタンド、三脚、ブラケット、またはテーブルだけを使用してください。カート/装置の組み合わせを移動する際には倒れないように注意してください。

10. 嵐時や長期間使用しない場合はプラグを抜いてください。
11. 特に損傷後は、修理には資格のある専門家を利用してください。

12. 保護アース端子のある装置は、保護アース接続のあるメインの電源コンセントに接続してください。

13. メインプラグまたはアプライアンスコプラが切断装置として使用される場合、切断装置は操作可能でなければなりません。

14. 書棚などの密閉された空間には設置しないでください。

15. ろうそくなどの明火を装置に置かないでください。

16. 動作温度範囲は 5°C から 45°C までです (41°F から 113°F)。

法的放棄

ここに含まれる記述、写真、意見の全体または一部に依拠して、いかなる人が損害を生じさせた場合にも、Music Tribe は一切の賠償責任を負いません。技術仕様、外観およびその他の情報は予告なく変更になる場合があります。商標はすべて、それぞれの所有者に帰属します。Midas, Klark Teknik, Lab Gruppen, Lake, Tannoy, Turbosound, TC Electronic, TC Helicon, Behringer, Bugera, Aston Microphones および Coolaudio は Music Tribe Global Brands Ltd. の商標または登録商標です。© Music Tribe Global Brands Ltd. 2024 無断転用禁止。

限定保証

適用される保証条件と Music Tribe の限定保証に関する概要については、オンライン上 community.musictribe.com/support にて詳細をご確認ください。

CN 重要的安全须知

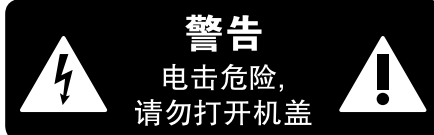

产品输出端子带有此标志表示此端子具有大电流, 存在触电危险。仅限使用带有 ¼" TS 或扭锁式插头的高品质专业扬声器线。与这些端子连接的外部导线需要由经过指导的人员来安装和使用厂家提供的导线或指定的导线。



此标志提醒您, 产品内存在未绝缘的危险电压, 有触电危险。



此标志提醒您查阅所附的重要的使用及维修说明。请阅读有关手册。



小心
为避免着火或触电危险, 请勿将此产品置于雨淋或潮湿中。此产品也不可受液体滴溅, 盛有液体的容器也不可置于其上, 如花瓶等。



小心
维修说明仅是给合格的专业维修人员使用的。为避免触电危险, 除了使用说明提到的以外, 请勿进行任何其他维修。所有维修均须由合格的专业人员进行操作。

1. 请阅读, 保存, 遵守所有的说明, 注意所有的警示。
2. 请勿在靠近水的地方使用本产品。
3. 请用干布清洁本产品。
4. 请勿堵塞通风孔, 安装本产品时请遵照厂家的说明, 通风孔不要覆盖诸如报纸, 桌布和窗帘等物品而妨碍通风。
5. 请勿将本产品安装在热源附近, 如暖气片, 炉子或其它产生热量的设备 (包括功放器)。产品上不要放置裸露的火焰源, 如点燃的蜡烛。
6. 如果产品附带接地插头, 请勿移除接地插头的安全装置, 接地插头是由火线和零线两个插片及一个接地插片构成。如随货提供的插头不适合您的插座, 请找电工更换一个合适的插座。
7. 妥善保护电源线, 使其不被践踏或刺破, 尤其注意电源插头, 多用途插座接设备连接处。
8. 请只使用厂家指定的附属设备和配件。



9. 请只使用厂家指定的或随货销售的手推车, 架子, 三角架, 支架和桌子等。若使用手推车来搬运设备, 请注意安全放置设备, 以避免手推车和设备倾倒是受伤。

10. 遇闪电雷鸣或长期不使用本设备时, 请拔出电源插头。

11. 如果电源线或电源插头受损, 液体流入或异物落入设备内, 设备遭雨淋或受潮, 设备不能正常运作或被摔坏等, 设备受损需进行维修时, 所有维修均须由合格的维修人员进行维修。

12. 如果产品附带接地插头, 本产品应当连接到带保护接地连接的电网电源输出插座上, 确保连接电源时一定有可靠的接地保护。

13. 若电源插头或器具耦合器用作作为断路装置, 应当保证它们处于随时可方便操作状态。



14. 本产品仅适用于海拔 2000 米以下和非热带气候条件下的地区。



法律声明

对于任何因在此说明书提到的全部或部分描述、图片或声明而造成的损失, Music Tribe 不负任何责任。技术参数和外观若有更改, 恕不另行通知。所有的商标均为其各自所有者的财产。Midas, Klark Teknik, Lab Gruppen, Lake, Tannoy, Turbosound, TC Electronic, TC Helicon, Behringer, Bugera, Aston Microphones 和 Coolaudio 是 Music Tribe Global Brands Ltd. 公司的商标或注册商标。© Music Tribe Global Brands Ltd. 2024 版权所有。

保修条款

有关音乐集团保修的适用条款及其它相关信息, 请登陆 community.musictribe.com/support 网站查看完整的详细信息。

PL

JP

CN

B6X Hook-up

EN Step 1: Hook-Up

Singer-songwriter hookup with a smartphone streaming audio over Bluetooth.

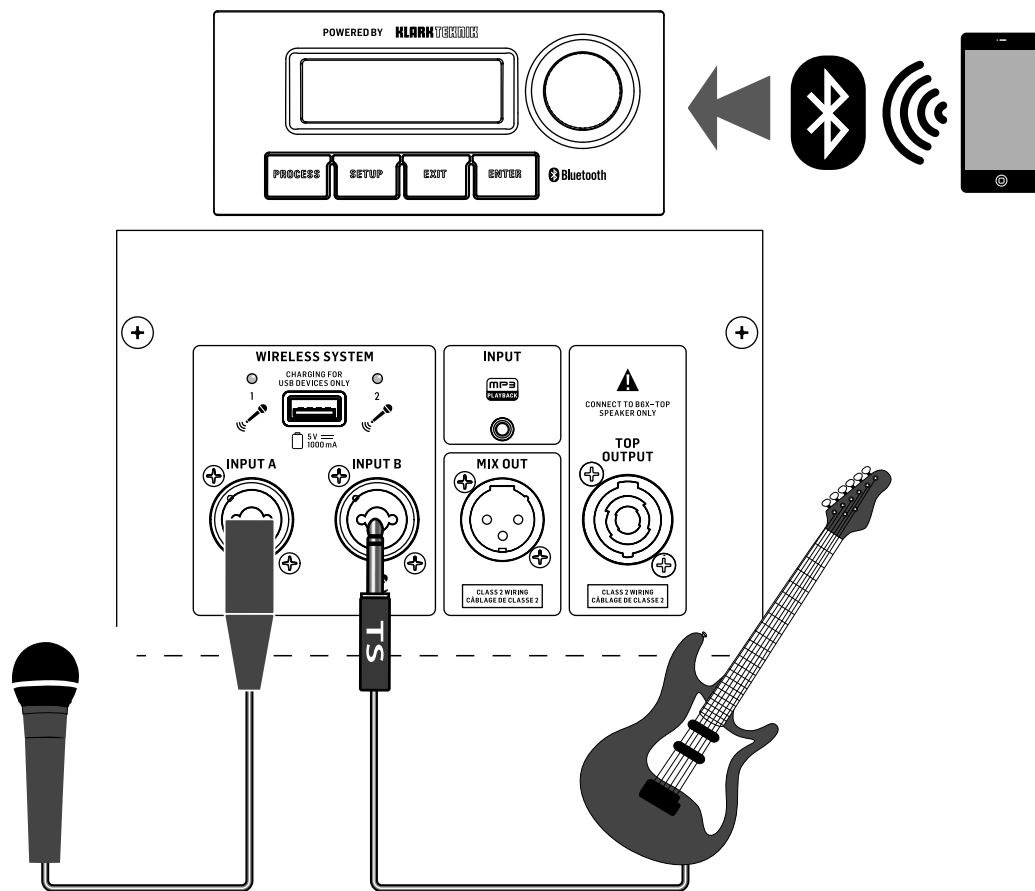



Smartphone streaming audio over Bluetooth with Behringer wireless microphones.

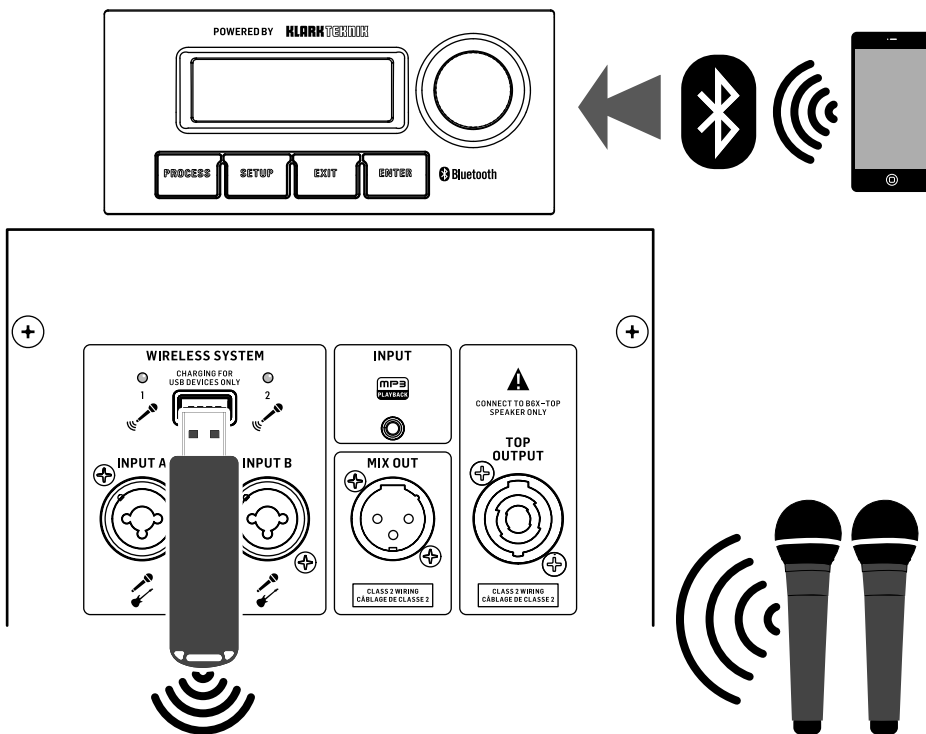

B6X Controls

EN Step 2: Controls

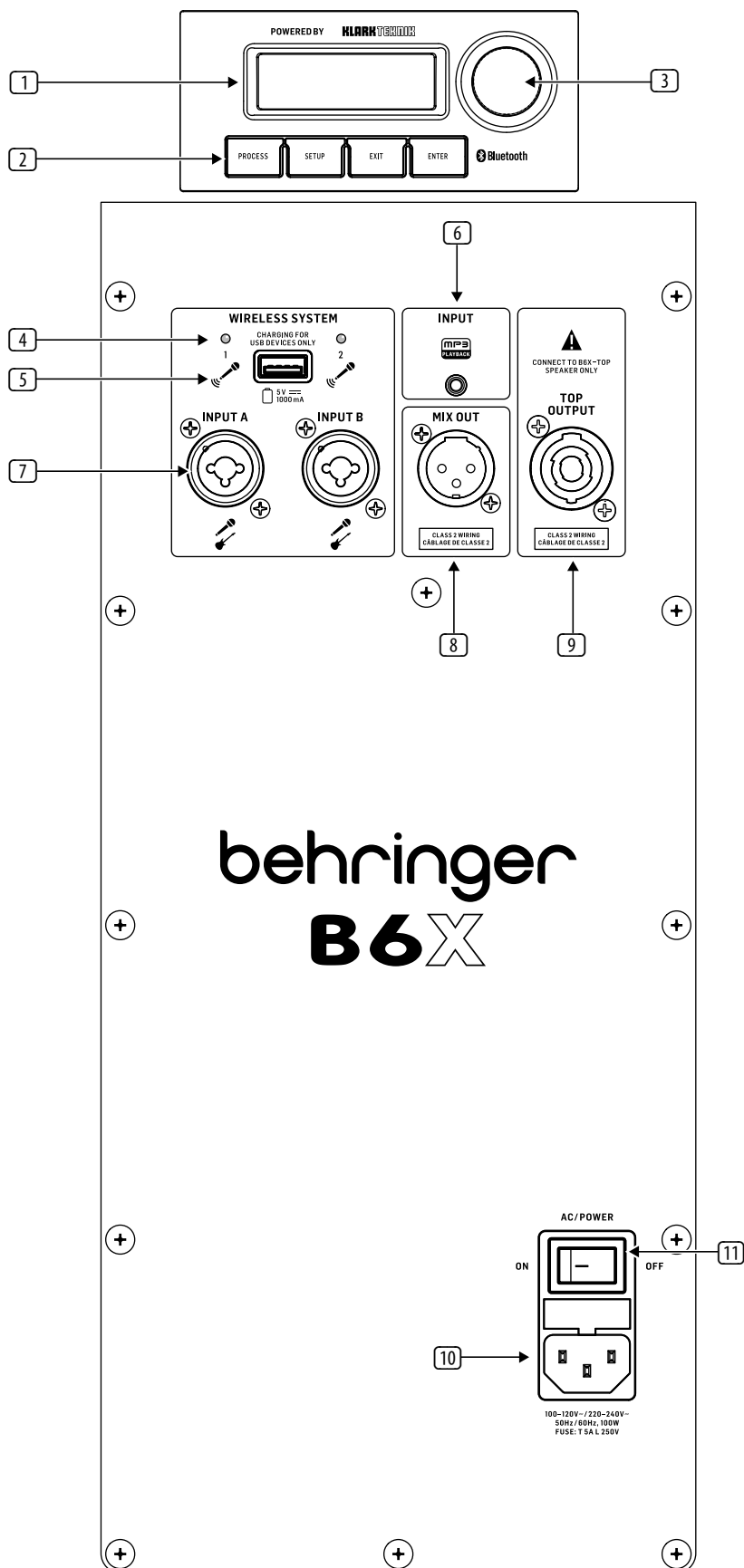

- LCD SCREEN** – Displays the current DSP module and parameter settings.
- DISPLAY MENU BUTTONS** – Use with the display to select various menu pages.
- ENCODER KNOB** – Controls volume when the default DSP menu is active. Press the encoder knob to access DSP sub-menus and parameters. When the sub-menus are active, rotate the knob to change parameters.
- WIRELESS SYSTEM LEDs** – Indicate wireless microphone signal input.
- WIRELESS SYSTEM USB** – Input accepts only the Behringer wireless microphone receiver. This port can also be used to charge USB devices including cell phones.
NOTE: The wireless USB input works in parallel with the INPUT A/B analog inputs, which means the wireless microphone signal can be heard at the same time as audio coming in through the INPUT A/B connections. We recommend you unplug the INPUT A/B connections to hear the wireless microphone signal alone.
- INPUT** – 3.5 mm stereo input jack.
- INPUT A/B** – Combination jacks accept input signals over XLR balanced, ¼" TRS balanced, or ¼" TS unbalanced connectors.
- MIX OUTPUT** – Jack sends a combined signal from all inputs (INPUT A/B jacks, wireless microphone, and Bluetooth) out over a balanced XLR connection.
- TOP OUTPUT** – Speaker-level audio connects to the top speaker only.
- POWER SOURCE** – Jack accepts the included IEC power cord. Only use the supplied power cord.
- AC/POWER** – Switch turns the unit off and on. The B6X will run on AC power if the power cord is connected to a live AC power source.

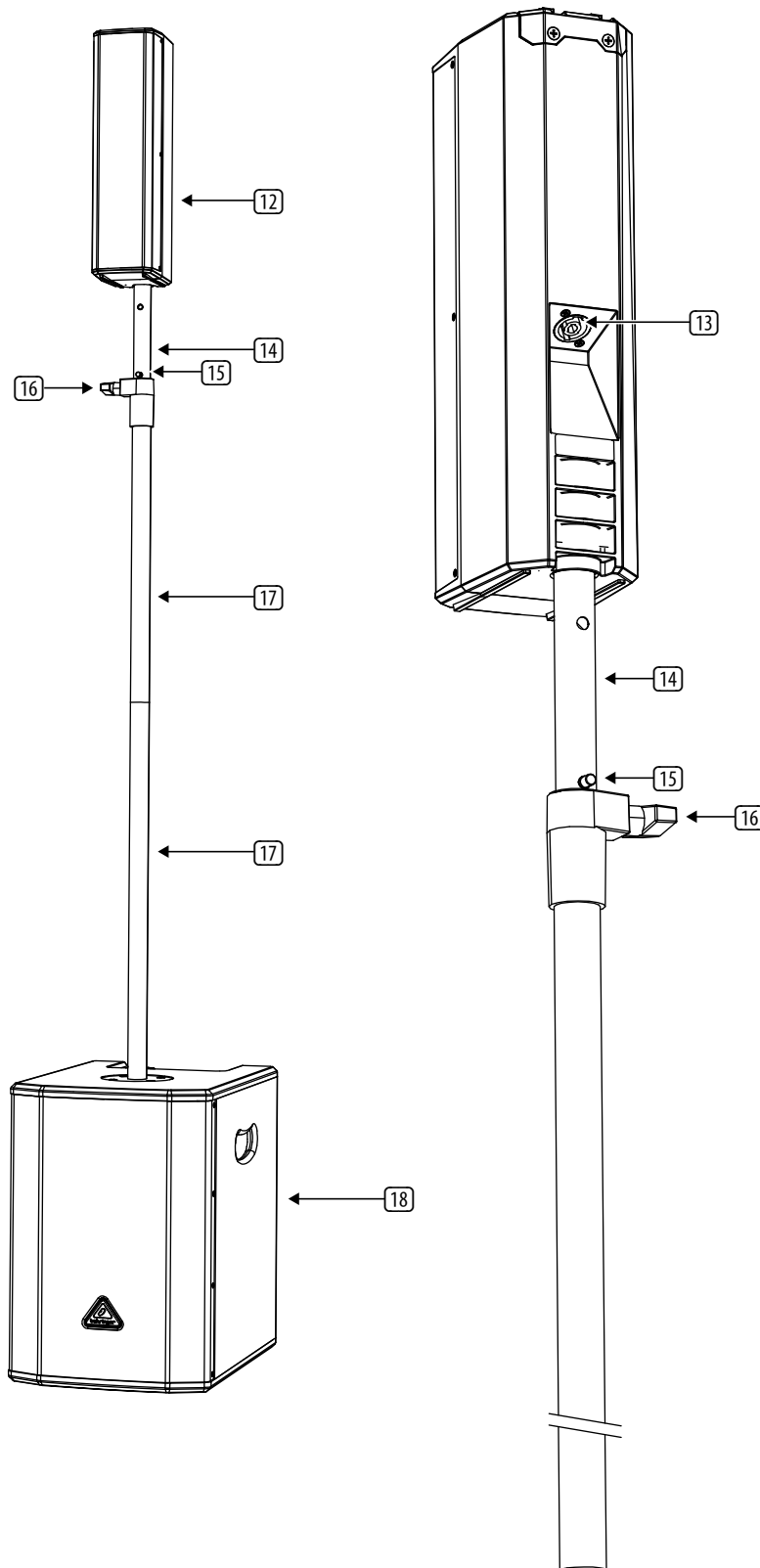

12. **TOP SPEAKER** – This passive speaker plays the higher frequency range, and accepts speaker-level audio from the main speaker cabinet. Slide the speaker onto the top of the pole.
13. **INPUT** – Connect this input to the speaker output (9) of the main cabinet using the supplied speaker cable. Only make connections when the speaker cabinet is OFF.
14. **TOP POLE SECTION** – This adjustable pole section slides up and down so the top speaker can be positioned at the desired height. It has multiple holes that accept the securing pin.
15. **SECURING PIN** – This secures the speaker in position at the desired height.
16. **CLAMP** – Turn the clamp clockwise to secure the top pole and speaker in place, or slacken off to reposition, or during disassembly.
17. **POLE SECTIONS** – These two pole sections can be threaded together, and the lower end threaded into the threaded hole on the top of the speaker cabinet. The lower pole can be omitted if a lower height is desired.
18. **SPEAKER CABINET** – This active speaker plays the lower frequency range, and includes the power amplification for the top speaker, and the DSP and control.

CAUTION – Make sure that the cabinet is placed on a solid, flat and level surface, that is capable of supporting the weight of the assembly.

B6X Getting started

EN Step 3: Getting started

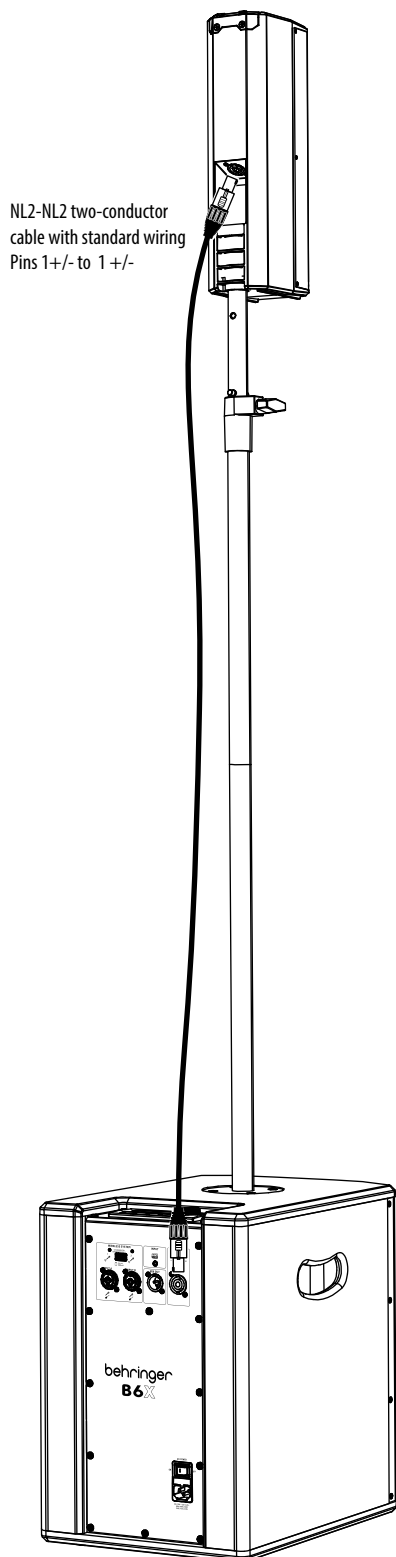

Assembly

- 1** Make sure that the speaker cabinet (18) is positioned on a solid, flat, and level surface, capable of safely supporting the weight of the assembled speaker.
- 2** Screw the lower pole section (17) into the threaded hole at the top of the speaker cabinet (18), and tighten by hand. (Depending on the desired height, this lower pole can be omitted.)
- 3** Screw the upper pole section (17) into the lower pole section (17), and tighten by hand (or screw it directly into the speaker cabinet if you are leaving out the lower pole).
- 4** Slacken the clamp (16) and move the adjustable pole (14) up and down until the speaker is at the desired height.
- 5** Insert the securing pin (15) into the lowest available hole in the adjustable pole (14), and let the pole slide down until the pin reaches the top of the clamp.
- 6** Turn the clamp (16) to secure the top pole and top speaker in place, at the desired height.
- 7** Connect the speaker output (9) of the speaker cabinet (18) to the top speaker input (13). Use only the supplied speaker cable. Only make connections when the speaker cabinet is OFF.

Operation

- 1** Connect the B6X to a power outlet by using the included IEC power cord.
- 2** Connect all analog microphone and/or instrument cables to their respective input jacks. Make sure all outboard audio gear is switched off for now.
- 3** Power up the B6X by pressing the AC/POWER switch to the "ON" position. The startup screen will appear on the LCD display.

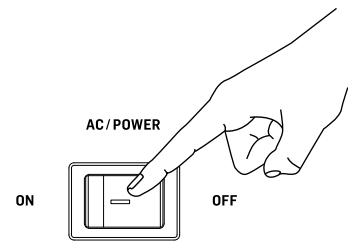

- 4** Reduce the volume by rotating the ENCODER KNOB counter-clockwise until the VOLUME setting shows "MUTE" on the LCD screen.



- 5** Mute all audio inputs by going to the GAIN screen and reducing the gain for each input with the ENCODER KNOB until each input displays the "Mute" setting.

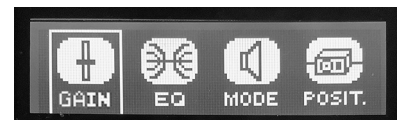

6 If you are using Behringer wireless microphones, plug the wireless dongle into the WIRELESS SYSTEM USB input. The WIRELESS SYSTEM LEDs will light up when the wireless microphones become active.

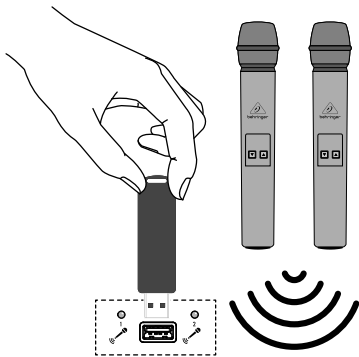

7 Power up any outboard audio gear connected to the B6X.

8 Raise the volume back up to a low-to-medium setting in the VOLUME screen to begin setting input levels.



9 Set microphone levels by going back to the INPUT screen. Speak or sing into each microphone while raising each mic's respective gain level (A or B) with the ENCODER KNOB until you find a comfortable gain level that does not distort the audio signal. The level indicator bar will help to find a suitable input gain. Please avoid clipping the input signal.



10 If you intend to stream Bluetooth audio, go to the Bluetooth Streaming section of this Quick Start Guide and follow the setup instructions.

11 Set Bluetooth levels by going to the GAIN screen and raising/lowering the BT gain setting until you find comfortable level settings. Do not forget to turn on the volume on the sending BT device.

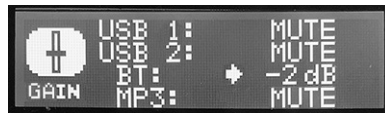

12 Go to the MODE screen and choose an equalization preset that suits your needs (Music, Live, Speech or Club).

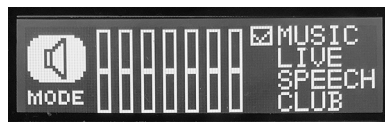

13 Go to the EQ screen and adjust the Bass, Mid and Treble settings if you wish to make your own adjustments.



14 Make final volume adjustments by going to the VOLUME screen and rotating the ENCODER KNOB until you find the desired final volume level.



15 The POSIT. Menu allows you to select the speaker position from Stand, Stand-Wall, Stand-Corner, Floor, Floor-wall, and Floor-Corner.

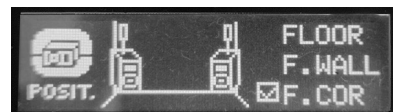
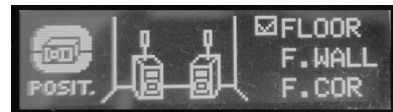

16 Use the SETUP Menu to rename the speaker. Rotate and press the ENCODER KNOB to select NAME, rotate it to select the required letters, and press to select each letter. Select the 'return' (just before A) to finish.

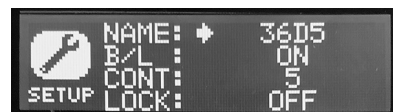

17 Use the SETUP Menu to LOCK the speaker settings with a password, to prevent any changes being made after the speaker has been set up. Rotate and press the ENCODER KNOB to select LOCK, rotate it to select the letters, and press to select each letter. Select the 'return' (just before A) to finish.

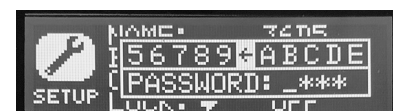
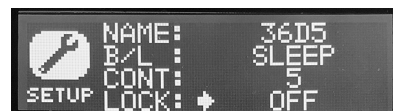

Note: to remove the password, press and hold the Enter and Exit buttons for 5 seconds, then press the Enter button or the Knob.

Bluetooth Connection

To stream audio from a Bluetooth-enabled device, you will need at least one B6X speaker and an iPad*/iPhone/Android*/Windows* device with basic Bluetooth connectivity. With a streaming-only Bluetooth connection, all related B6X DSP functions must still be controlled directly from the B6X rear panel via the rotary encoder.

For Apple* iOS or Android devices, you can also download our dedicated Behringer Show Mix app from the App Store. The app allows you to fully control a single or multiple B6X speakers, including all DSP functions, remotely from your iOS or Android device (see "Show Mix App Control" on the next pages for more information).

*iPad and Apple are trademarks of Apple Inc. Android is a trademark of Google Inc. Windows is either a registered trademark or trademark of Microsoft Corporation in the United States and/or other countries.

Bluetooth Streaming

To stream Bluetooth audio with any Bluetooth device (iPad/iPhone/Android/Windows, etc.):

Single Speaker Operation

1. Enable Bluetooth on your remote device.
2. Switch on your B6X speaker and minimize the volume.
3. Select "Pair device" from the B6X speaker's Bluetooth menu.



4. Check that your remote device is searching for a connection.
5. Once your device detects the B6X speaker, select the B6X speaker from your remote device's menu (e.g., "Behringer B6X").
6. Wait until the remote device shows an active connection, and then check the speaker's Bluetooth menu, which should display the name of the remote device (e.g., "Paul iPad").



7. Bluetooth music can now be streamed to your B6X speaker. The stereo signal will automatically mix down to mono.
8. The B6X speaker will display the Bluetooth indicator on the main, top-level DSP screen. It flashes on and off during Pairing.

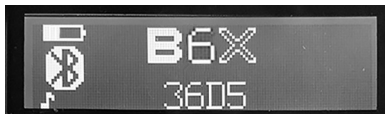

Two Speaker Operation

1. Complete the steps above to connect the first speaker to Bluetooth audio.
2. Use the BT "Link Speaker" menu on the first speaker to select Stereo Master.



3. Switch on the second speaker, and use its BT "Link Speaker" menu to select Stereo Slave.



4. Wait for the speakers to link.
5. Once the linking process is complete, the MASTER speaker will be the main Bluetooth connection to your device. Any SLAVE speakers will receive the Bluetooth audio stream from the MASTER speaker.
6. The MASTER and SLAVE connection will be indicated by a small M or an S on the main display screens.

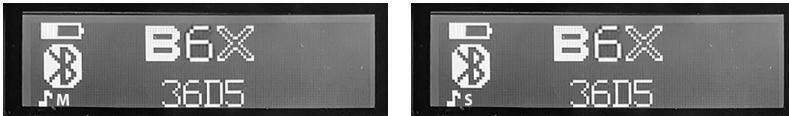

7. As the Bluetooth audio stream received by all speakers is stereo, use the MIXER menu of each speaker to adjust the left and right BT levels. For example, if you want your MASTER speaker to play the Left audio from Bluetooth, you can MUTE the BT Right channel. If you want a SLAVE to be a Right channel, MUTE the BT Left channel using that speaker's MIXER menu.



Party Operation

Multiple B6X speakers can be linked in Party Mode, up to a maximum of 8 speakers.

1. Complete the steps above to connect the first speaker to Bluetooth audio.
2. Use the BT "Link Speaker" menu on the first speaker to select Party Slave.



3. Switch on the next speaker, and use its BT "Link Speaker" menu to select Party Master.



4. Wait for the speakers to link.
5. Once the linking process is complete, the Party MASTER speaker will be the main Bluetooth connection to your device. Any Party SLAVE speakers will receive the Bluetooth audio stream from the Party MASTER speaker.
6. The MASTER and SLAVE connection will be indicated by a small M or an S on the main display screens. Another icon appears if the B6X is controlled by the Show Mix App.

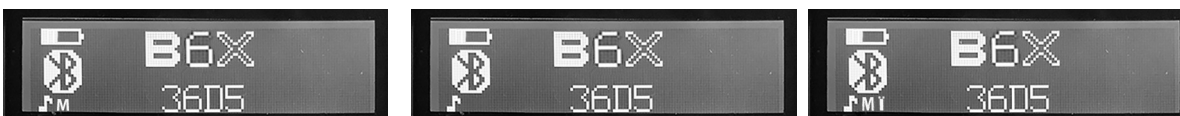

7. As the Bluetooth audio stream received by all speakers is stereo, use the MIXER menu of each speaker to adjust the left and right BT levels. For example, if you want your MASTER speaker to play the Left audio from Bluetooth, you can MUTE the BT Right channel. If you want a SLAVE to be a Right channel, MUTE the BT Left channel using that speaker's MIXER menu.



Show Mix APP Control

Setting Up the Show Mix App Connection

Note: Please download the latest version of the Show Mix App, as there may be differences between the latest version and the details presented here. If these QR codes do not work, please visit the Behringer product page to download the Show Mix App.

- Power on the first speaker
- Connect to the speaker via Bluetooth
- Start the Show Mix app on the IOS/Android device
- Check that the Show Mix app is connected and functioning with the speaker
- Repeat this for all B6X speakers. The App connects your device directly to each of the speakers.



Scan for iOS app



Scan for Android app

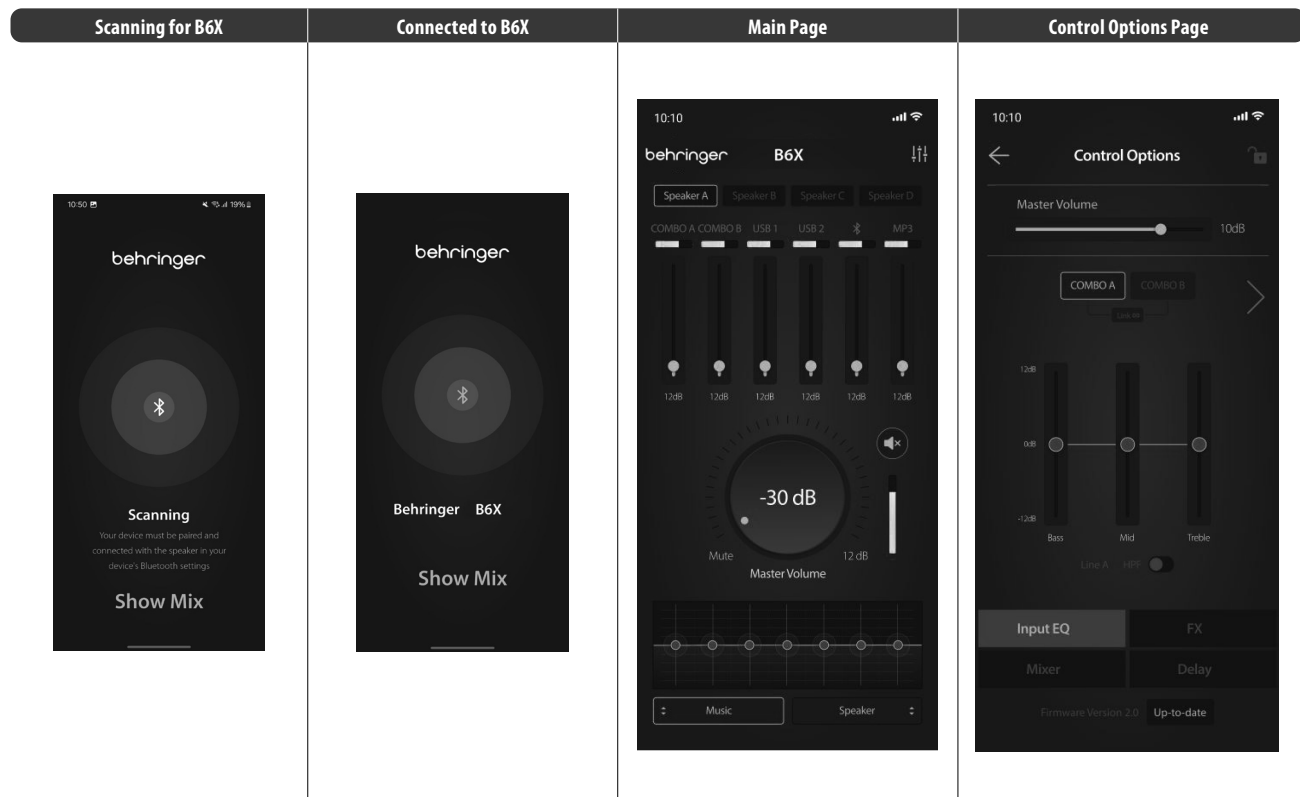

Using the Show Mix App

Show Mix allows you to do the following:

1. Switch between Speakers.
2. Adjust the levels of each input.
3. Adjust the Master volume.
4. Select the Mode from Music, Live, Speech, Club
5. Select the speaker position from Floor, Floor-Wall, Floor-Corner.
6. For further control options, such as EQ, FX, Mixer, and Delay, select the small mixer logo in the top right of the main page to bring up the Control Options page.

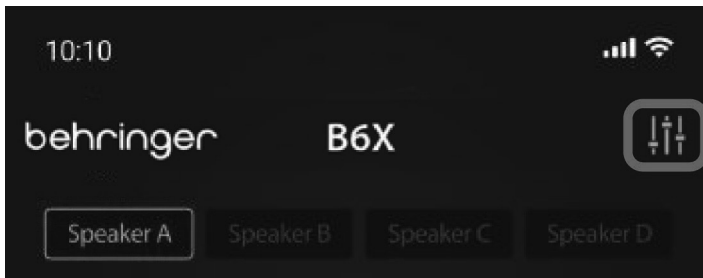

Firmware Update via App

Show Mix allows you to update your B6X firmware:



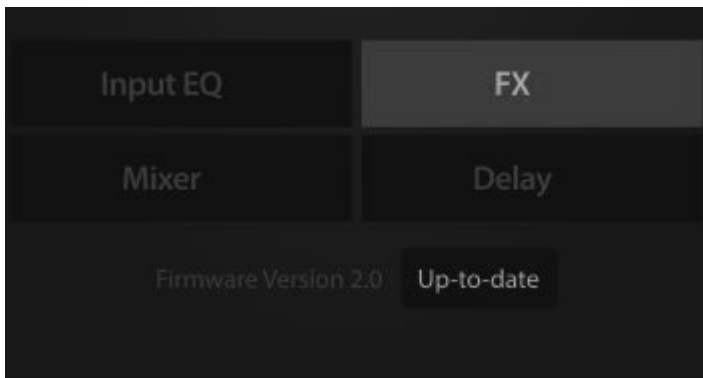



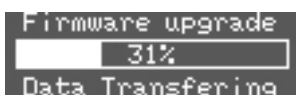





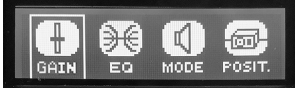
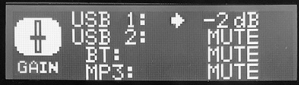



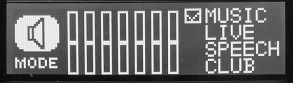

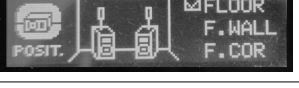
1. The firmware version is displayed at the bottom of the Control Options page.
2. Make sure that your device has good internet access, and the battery power is good before beginning any firmware updates.







3. If the firmware is not up to date, click on the highlighted box to download the latest version.
4. The update progress will be displayed on the app and the B6X speaker's LCD screen.

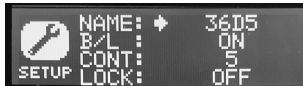

DSP Menu

Menu (Key Press)	Sub-Menu	Screen	Function
		MAIN SCREEN	<p>Displays level indicators and model name. The left level indicator shows the level for all inputs, while the right level indicator shows the output level.</p> <p>Displays the following Bluetooth* status information:</p> <ul style="list-style-type: none"> Bluetooth symbol indicates connection to audio and/or remote control device (iPhone*, etc.). "■■■■" indicates that the remote Show Mix app is connected. "📶" indicates audio streaming is connected. "M" or "S" indicates that the speaker is linked to another B6X speaker as MASTER "M" or SLAVE "S" <p>Rotate the ENCODER KNOB to adjust the output volume. Press the ENCODER KNOB enter the last used sub-menu.</p>
		VOLUME	Rotate the ENCODER KNOB to change the output volume.
		GAIN	Sets input mixer level for analogue input A and B, USB Mic, Bluetooth and MP3
	 	EQ (Equalisation)	<p>Allows adjustment of three band equaliser with controls for bass, mid range and treble, as well as a high pass filter.</p> <ul style="list-style-type: none"> Hi Pass setting: OFF, ON (90 Hz)
		MODE	Selects from 4 preset equalisation settings, depending on function and music type.
		POSIT. (Position)	Selects from 6 preset equalisation settings, depending on the position of speaker.
		FX	Selects different effects: Concert, Chamber, Ambience, Echo, Chorus, Pitch, Delay+Reverb, Chorus+ Reverb. Each has separate adjustable parameters. "A Mix" and "B Mix" refer to the percentage of "Wet" vs "Dry" signals.
	 	MIX	Allows you to adjust the Mix of the various input signals playing in the speaker, and to adjust the Mix playing out of the MIX output connector. Three common Mix presets are available for quick recall.
		DLY	Adjust the speaker delay by entering a value in Ms, Meters, or Feet.
	 	PRST	The preset menu allows you to save up to 10 of your favourite settings and load them up easily.

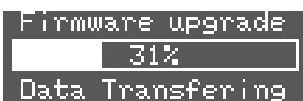
Menu (Key Press)	Sub-Menu	Screen	Function
		BT (Bluetooth)	Lets you pair the speaker with mobile Bluetooth devices and link to another B6X speaker as MASTER / SLAVE.
		SETUP	Sets the speaker name, backlight On or Sleep, LCD contrast 0-5, enter a device-lock password, and factory reset.
		INFO	Displays model and firmware information.
		Firmware Update	Indicates the device is updating firmware from the Show Mix app software via Bluetooth.

*iPhone is a trademark of Apple Inc. The Bluetooth word mark and logos are registered trademarks owned by Bluetooth SIG, Inc. and any use of such marks is under license.

B6X 连接应用

【CN】 第一步: 连接应用

Singer-songwriter hookup with a smartphone streaming audio over Bluetooth.

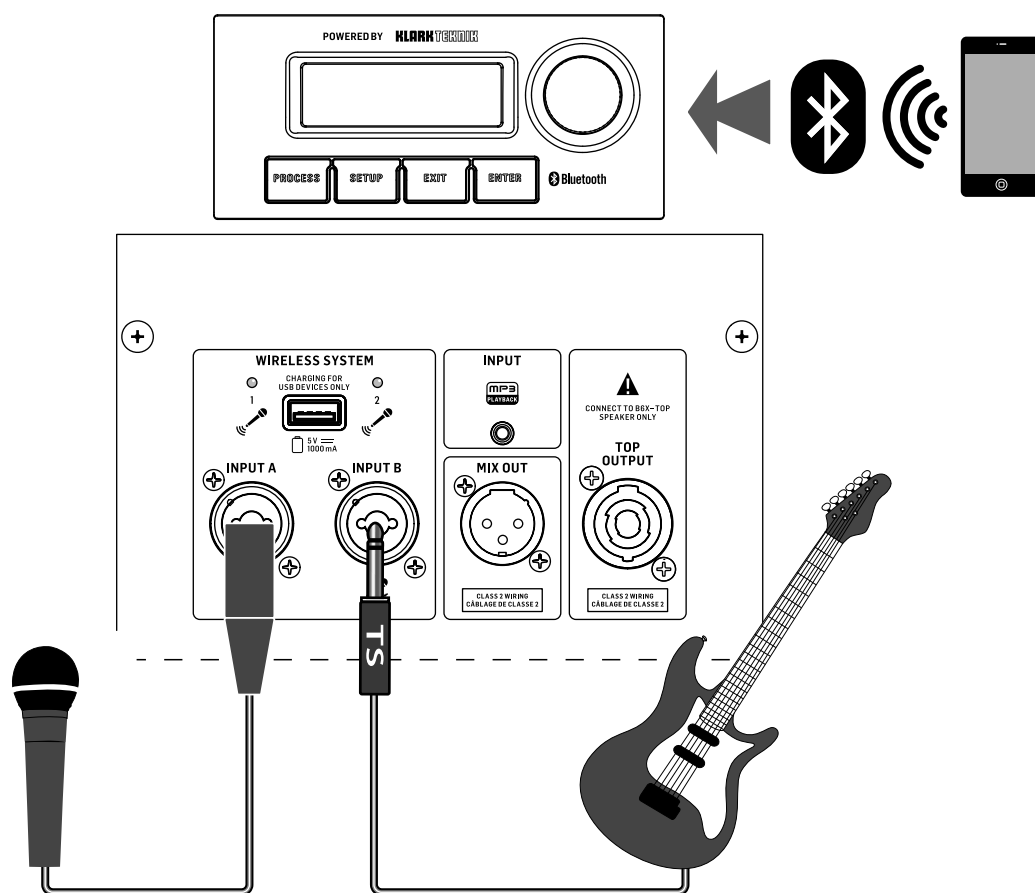



Smartphone streaming audio over Bluetooth with Behringer wireless microphones.

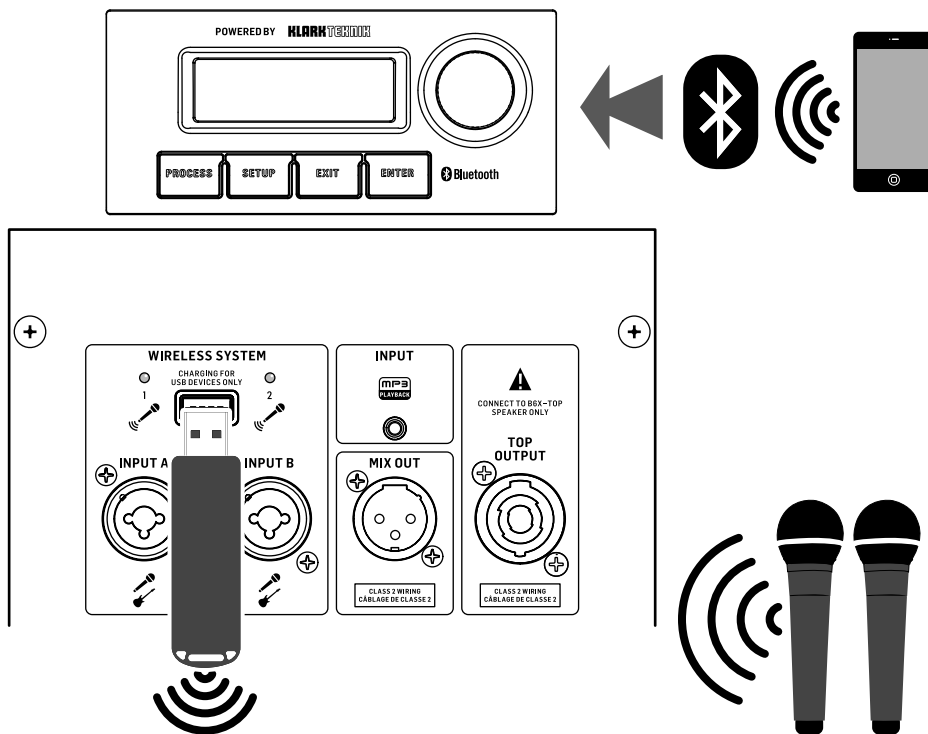

B6X 控制

第二步: 控制

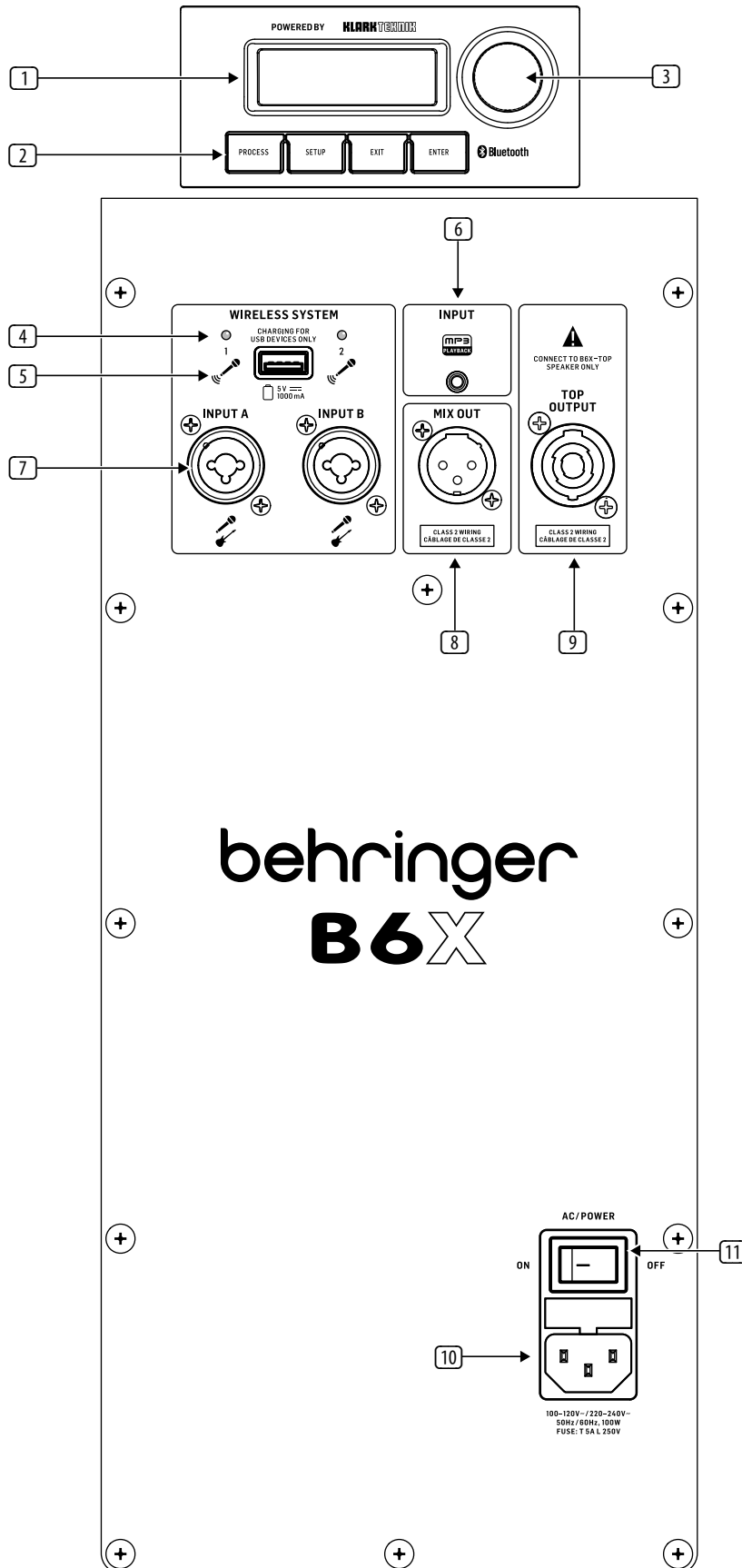

- LCD SCREEN** – 显示当前的 DSP 模块和参数设置。
- DISPLAY MENU BUTTONS** – 与显示器一起使用以选择各种菜单页面。
- ENCODER KNOB** – 当默认的 DSP 菜单激活时, 控制音量。按下编码旋钮进入 DSP 子菜单和参数。当子菜单激活时, 旋转旋钮更改参数。
- WIRELESS SYSTEM LEDS** – 指示无线麦克风信号输入。
- WIRELESS SYSTEM USB** – 输入仅接受 Behringer 无线麦克风接收器。此端口还可用于为包括手机在内的 USB 设备充电。

注意: 无线 USB 输入与 INPUT A/B 模拟输入并行工作, 这意味着无线麦克风信号可以与通过 INPUT A/B 连接输入的音频同时听到。我们建议您拔掉 INPUT A/B 连接, 以单独听到无线麦克风信号。
- INPUT** – 3.5 毫米立体声输入插孔。
- INPUT A/B** – 组合插孔接受 XLR 平衡、 $\frac{1}{4}$ " TRS 平衡或 $\frac{1}{4}$ " TS 非平衡连接器的输入信号。
- MIX OUTPUT** – 插孔通过平衡 XLR 连接发送来自所有输入 (INPUT A/B 插孔、无线麦克风和蓝牙) 的组合信号。
- TOP OUTPUT** – 扬声器级别的音频仅连接到顶部扬声器。
- POWER SOURCE** – 接受附带的 IEC 电源线。仅使用提供的电源线。
- AC/POWER** – 开关控制设备的开启和关闭。如果电源线连接到活动的交流电源, B6X 将使用交流电源运行。

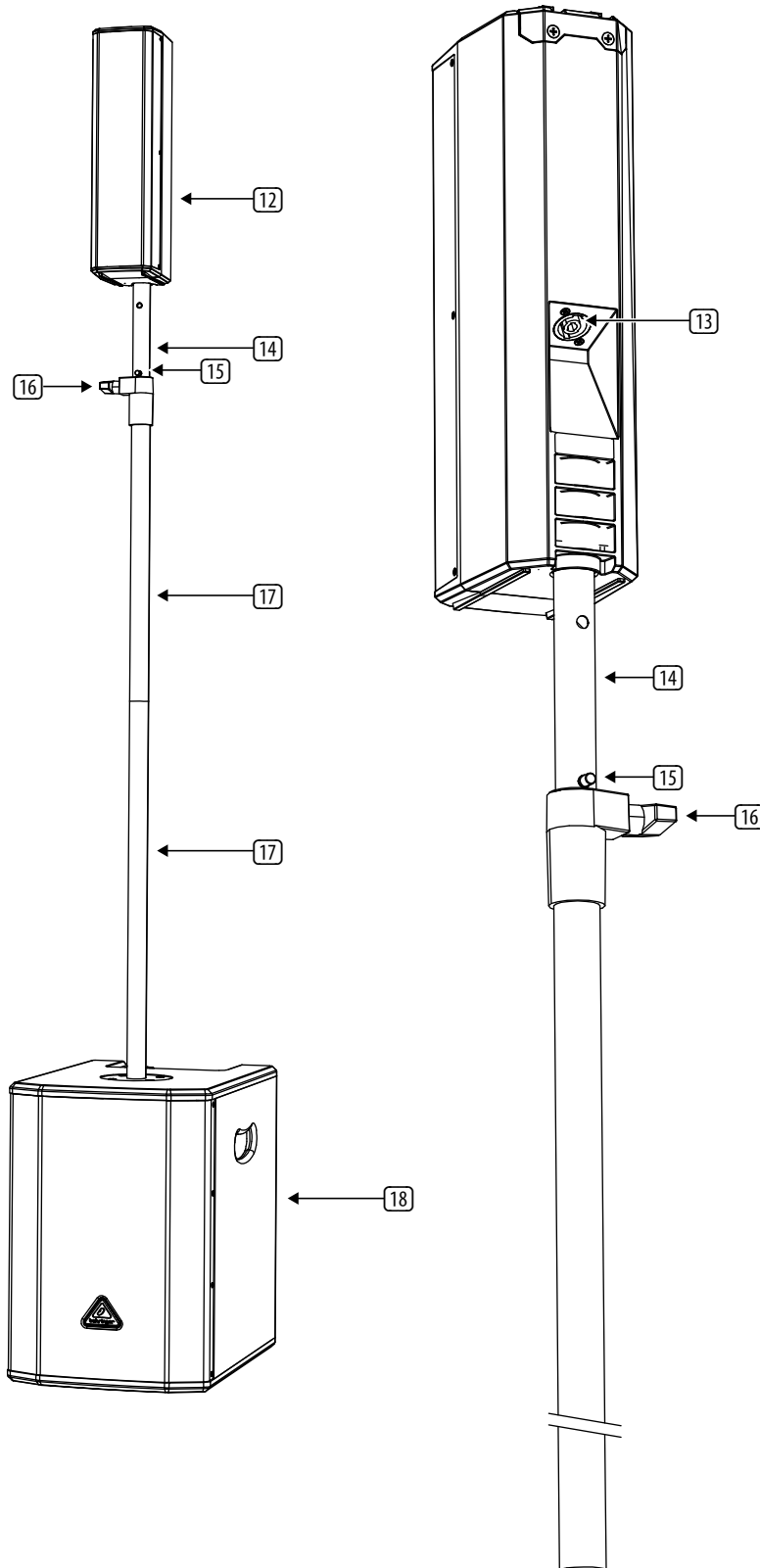

12. **TOP SPEAKER** – 这个被动扬声器播放较高频率范围, 并接受来自主扬声器柜的扬声器级音频。将扬声器滑动到杆子的顶部。
13. **INPUT** – 使用附带的扬声器电缆, 将此输入连接到主机柜的扬声器输出 (9)。仅在扬声器柜关闭时进行连接。
14. **TOP POLE SECTION** – 这个可调杆节可以上下滑动, 以便顶部扬声器可以定位在所需的高度。它有多个孔, 可以接受固定销。
15. **SECURING PIN** – 这将扬声器固定在所需的高度位置。
16. **CLAMP** – 顺时针旋转夹紧器以固定顶部杆和扬声器, 或松开以重新定位或拆卸时使用。
17. **POLE SECTIONS** – 这两个杆节可以相互旋紧, 并且下端可以旋入扬声器柜顶部的螺纹孔中。如果需要较低的高度, 可以省略下杆。
18. **SPEAKER CABINET** – 这个有源扬声器播放较低频率范围, 并包含顶部扬声器的功率放大器, 以及 DSP 和控制。

注意 – 请确保机柜放置在坚固、平整且水平的表面上, 能够支撑组装后的重量。

B6X 使用

第三步: 使用

NL2-NL2 two-conductor
cable with standard wiring
Pins 1+/- to 1+/-

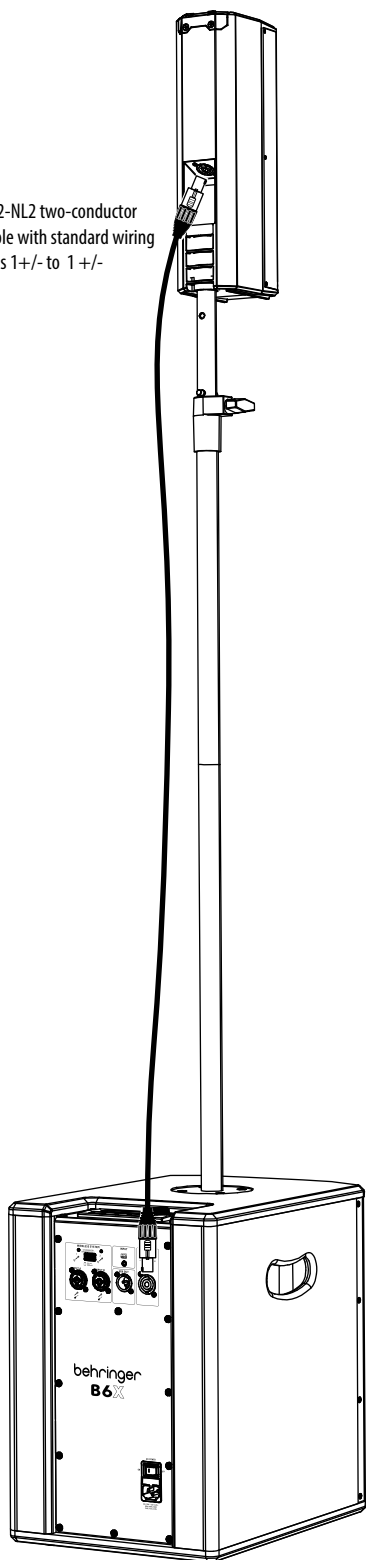

组装

- 1** 确保扬声器柜 (18) 放置在坚固、平整且水平的表面上, 能够安全地支撑组装后的扬声器重量。
- 2** 将下杆节 (17) 拧入扬声器柜 (18) 顶部的螺纹孔中, 并用手拧紧。(根据所需高度, 可以省略这个下杆节。)
- 3** 将上杆节 (17) 拧入下杆节 (17) 中, 并用手拧紧 (或者如果省略下杆节, 直接将其拧入扬声器柜中)。
- 4** 松开夹紧器 (16), 上下移动可调杆节 (14), 直到扬声器处于所需高度。
- 5** 将固定销 (15) 插入可调杆节 (14) 中最低的可用孔中, 并让杆节滑动直到销到达夹紧器的顶部。
- 6** 旋转夹紧器 (16) 以固定顶部杆和顶部扬声器在所需高度位置。
- 7** 使用自带的扬声器电缆, 将扬声器柜 (18) 的扬声器输出 (9) 连接到顶部扬声器输入 (13)。仅在扬声器柜关闭时进行连接。

操作

- 1** 使用自带的 IEC 电源线将 B6X 连接到电源插座。
- 2** 将所有模拟麦克风和/或乐器电缆连接到各自的输入插孔。现在确保所有外部音频设备都已关闭。
- 3** 按下 AC/电源开关将 B6X 打开。启动屏幕将出现在 LCD 显示屏上。

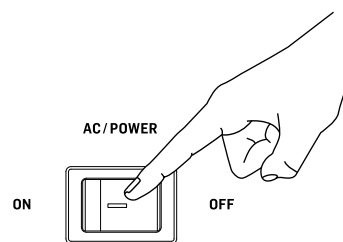

- 4** 通过逆时针旋转编码旋钮减少音量, 直到 LCD 屏幕上显示“静音”。



- 5** 通过进入增益屏幕并使用编码旋钮减少每个输入的增益, 直到每个输入显示“静音”设置, 静音所有音频输入。



- 6** 如果使用 Behringer 无线麦克风, 请将无线适配器插入无线系统 USB 输入。当无线麦克风激活时, 无线系统 LED 将亮起。

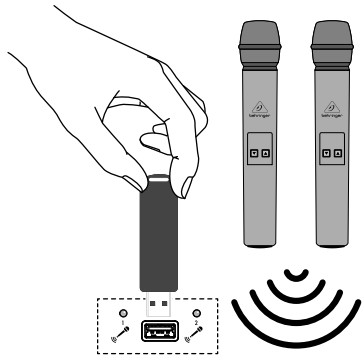

- 7** 启动连接到 B6X 的所有外部音频设备。

- 8** 返回音量屏幕, 将音量调回到低到中等设置, 以开始设置输入电平。



- 9** 返回输入屏幕设置麦克风电平。通过说话或唱歌到每个麦克风, 使用编码旋钮提升每个麦克风的相应增益电平 (A 或 B), 直到找到一个不会失真音频信号的舒适增益电平。电平指示栏将帮助找到合适的输入增益。请避免削波输入信号。

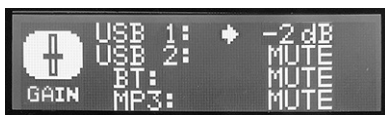

- 10** 如果您打算流式传输蓝牙音频, 请转到本快速入门指南的蓝牙流部分并按照设置说明进行操作。

- 11** 通过进入增益屏幕并提升/降低 BT 增益设置来设置蓝牙电平, 直到找到合适的电平设置。不要忘记打开发送 BT 设备的音量。

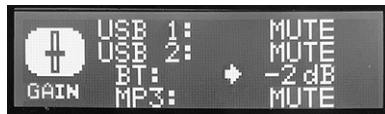

- 12** 转到模式屏幕并选择一个适合您需求的均衡器预设 (音乐、现场、演讲或俱乐部)。

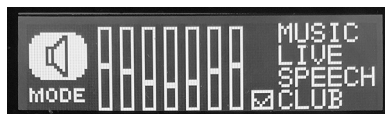
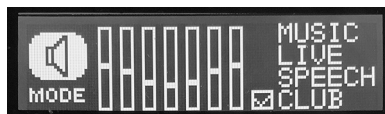
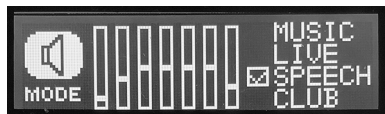
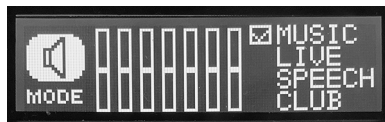

- 13** 如果您希望进行调整, 请转到均衡器屏幕并调整低音、中音和高音设置。



- 14** 返回音量屏幕并旋转编码旋钮, 直到找到所需的最终音量级别, 进行最终音量调整。



- 15** POSIT. 菜单允许您选择扬声器位置, 如支架、支架-墙、支架-角、地板、地板-墙和地板-角。

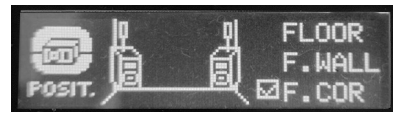
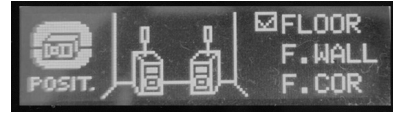

- 16** 使用设置菜单为扬声器重命名。旋转并按下编码旋钮选择名称, 旋转选择所需字母, 并按下选择每个字母。选择“返回” (在 A 之前) 完成。

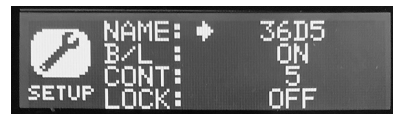

- 17** 使用设置菜单通过密码锁定扬声器设置, 以防止在设置好扬声器后进行任何更改。旋转并按下编码旋钮选择锁定, 旋转选择字母, 并按下选择每个字母。选择“返回” (在 A 之前) 完成。

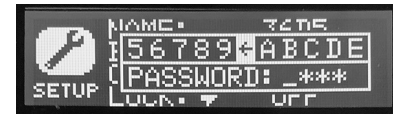

注意: 要移除密码, 请按住 Enter 和 Exit 按钮 5 秒钟, 然后按 Enter 按钮或 Knob。

蓝牙连接

要从支持蓝牙的设备流式传输音频，您至少需要一个B6X扬声器和一个具有基本蓝牙连接功能的 iPad*/iPhone/Android*/Windows* 设备。通过仅用于流媒体的蓝牙连接，所有相关的 B6X DSP 功能仍必须通过 B6X 后面板的旋转编码器直接控制。

对于 Apple* iOS 或 Android 设备，您还可以从应用商店下载我们专用的 Behringer Show Mix 应用程序。该应用程序允许您通过 iOS 或 Android 设备远程完全控制单个或多个 B6X 扬声器，包括所有 DSP 功能（有关更多信息，请参阅接下来的页面中的“Show Mix 应用程序控制”）。

*iPad 和 Apple 是 Apple Inc. 的商标。Android 是 Google Inc. 的商标。Windows 是 Microsoft Corporation 在美国和/或其他国家/地区的注册商标或商标。

蓝牙流媒体

要使用任何蓝牙设备 (iPad/iPhone/Android/Windows 等) 进行蓝牙音频流媒体传输：

单扬声器操作

1. 在远程设备上启用蓝牙。
2. 打开 B6X 扬声器并将音量调至最小。
3. 从 B6X 扬声器的蓝牙菜单中选择“配对设备”。



4. 检查您的远程设备是否正在搜索连接。
5. 一旦您的设备检测到 B6X 扬声器，从远程设备的菜单中选择 B6X 扬声器 (例如，“Behringer B6X”)。
6. 等待远程设备显示活动连接，然后检查扬声器的蓝牙菜单，应显示远程设备的名称 (例如，“Paul iPad”)。

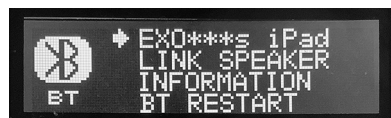

7. 现在可以将蓝牙音乐流式传输到您的 B6X 扬声器。立体声信号将自动混合为单声道。
8. B6X 扬声器将在主级别 DSP 屏幕上显示蓝牙指示器。在配对过程中，指示器会闪烁。



双扬声器操作

1. 完成上述步骤以将第一个扬声器连接到蓝牙音频。
2. 使用第一个扬声器的 BT“链接扬声器”菜单选择立体声主扬声器。



3. 打开第二个扬声器，并使用其 BT“链接扬声器”菜单选择立体声从扬声器。



4. 等待扬声器链接完成。
5. 链接过程完成后, 主扬声器将是您设备的主要蓝牙连接。任何从扬声器将从主扬声器接收蓝牙音频流。
6. 主扬声器和从扬声器的连接将在主显示屏上用一个小 M 或 S 表示。

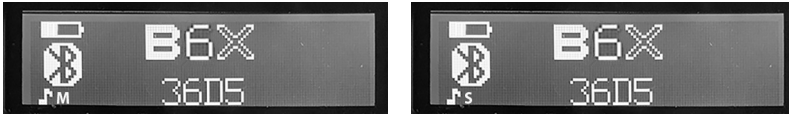

7. 由于所有扬声器接收到的蓝牙音频流是立体声, 使用每个扬声器的混音器菜单调整左右 BT 音量。例如, 如果您希望主扬声器播放来自蓝牙的左声道, 可以将 BT 右声道静音。如果您希望从扬声器为右声道, 则使用该扬声器的混音器菜单静音 BT 左声道。



派对模式操作

多个 B6X 扬声器可以在派对模式中链接, 最多可链接 8 个扬声器。

1. 完成上述步骤以将第一个扬声器连接到蓝牙音频。
2. 使用第一个扬声器的 BT “链接扬声器” 菜单选择派对从扬声器。



3. 打开下一个扬声器, 并使用其 BT “链接扬声器” 菜单选择派对主扬声器。



4. 等待扬声器链接完成。
5. 链接过程完成后, 派对主扬声器将是您设备的主要蓝牙连接。任何派对从扬声器将从派对主扬声器接收蓝牙音频流。
6. 主扬声器和从扬声器的连接将在主显示屏上用一个小 M 或 S 表示。如果 B6X 由 Show Mix 应用程序控制, 另一个图标将出现。

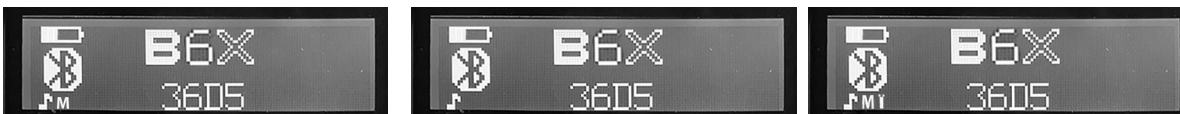

7. 由于所有扬声器接收到的蓝牙音频流是立体声, 使用每个扬声器的混音器菜单调整左右 BT 音量。例如, 如果您希望主扬声器播放来自蓝牙的左声道, 可以将 BT 右声道静音。如果您希望从扬声器为右声道, 则使用该扬声器的混音器菜单静音 BT 左声道。

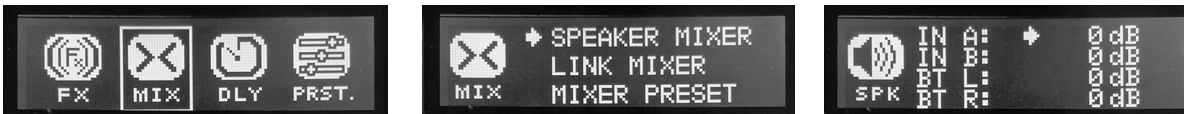

Show Mix 应用控制

设置 Show Mix 应用程序连接

注意: 请下载最新版本的 Show Mix 应用程序, 因为最新版本可能与此处提供的详细信息有所不同。如果这些二维码无法使用, 请访问 Behringer 产品页面下载 Show Mix 应用程序。

- 打开第一个扬声器
- 通过蓝牙连接到扬声器
- 在 iOS/Android 设备上启动 Show Mix 应用程序
- 检查 Show Mix 应用程序是否已连接并正常工作
- 对所有 B6X 扬声器重复此操作。该应用程序将您的设备直接连接到每个扬声器。



Scan for iOS app



Scan for Android app

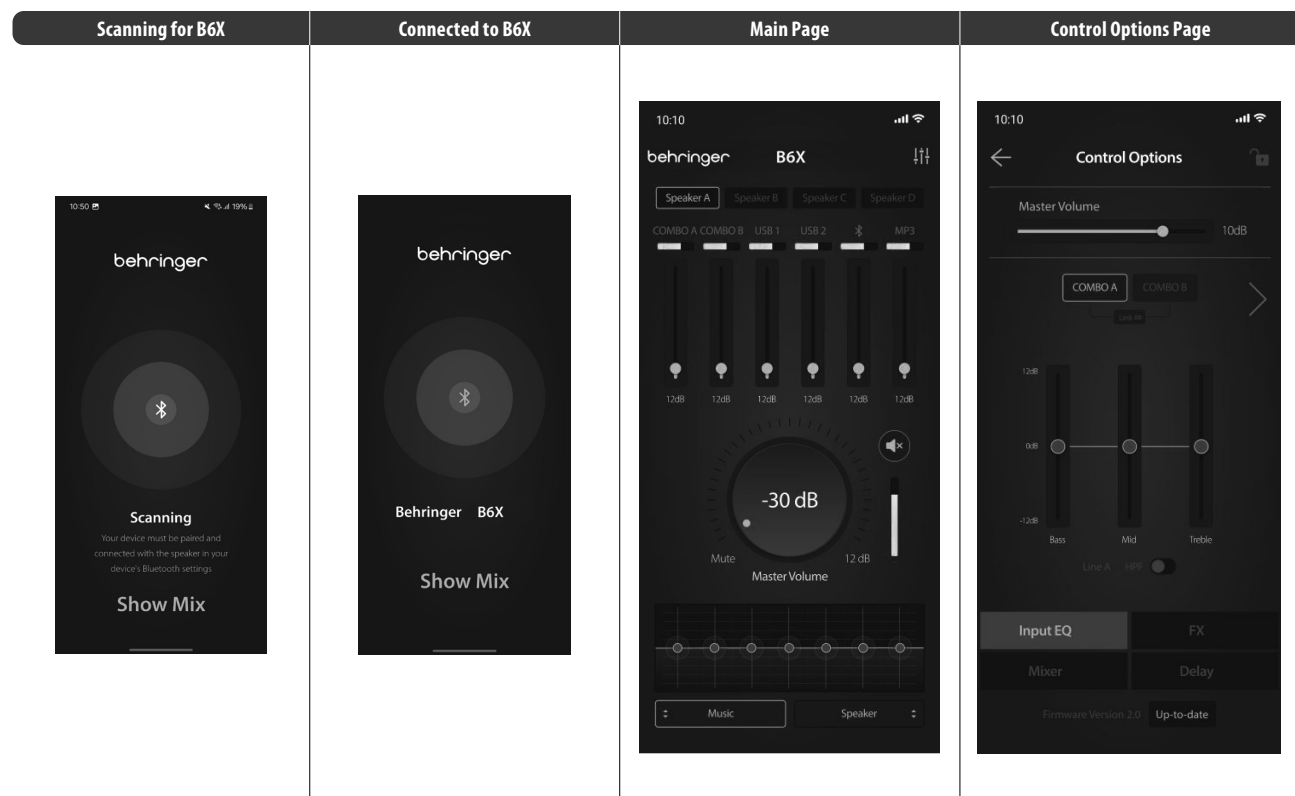

使用 Show Mix 应用程序

Show Mix 允许您执行以下操作:

1. 在扬声器之间切换。
2. 调整每个输入的音量。
3. 调整主音量。
4. 从音乐、现场、演讲、俱乐部中选择模式。
5. 从地板、地板-墙壁、地板-角落中选择扬声器位置。
6. 对于进一步的控制选项,如均衡器、效果器、混音器和延迟,请选择主页面右上角的小混音器图标,打开控制选项页面。

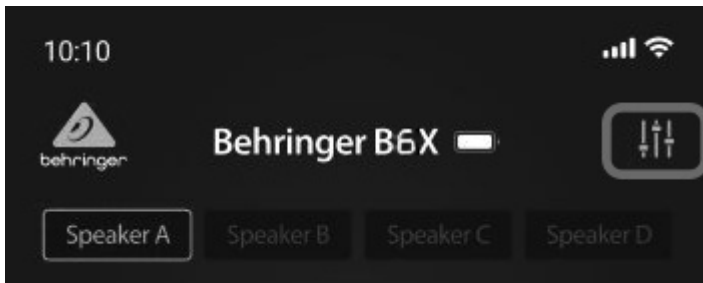

通过应用程序更新固件

Show Mix 允许您更新 B6X 固件:



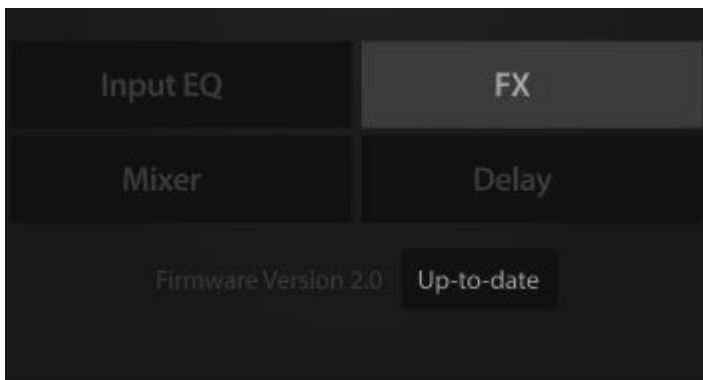



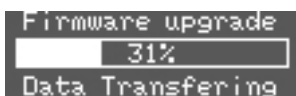







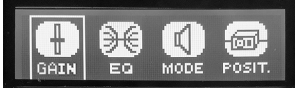
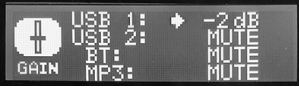

1. 固件版本显示在控制选项页面的底部。
2. 在开始任何固件更新之前,请确保您的设备具有良好的互联网连接,并且电池电量充足。

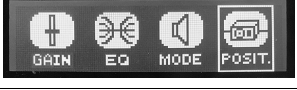
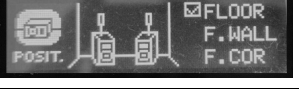

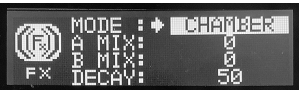



3. 如果固件未更新,请点击高亮框以下载最新版本。
4. 更新进度将在应用程序和 B6X 扬声器的 LCD 屏幕上显示。



DSP 菜单

Menu (Key Press)	Sub-Menu	Screen	Function
		MAIN SCREEN	<p>显示电平指示器和型号名称。左侧电平指示器显示所有输入的电平，而右侧电平指示器显示输出电平。显示以下蓝牙*状态信息： 蓝牙符号表示已连接到音频和/或远程控制设备(如 iPhone* 等)。</p> <ul style="list-style-type: none"> “”表示已连接到远程 Show Mix 应用程序。 “”表示音频流媒体已连接。 “M”或“S”表示扬声器已与另一台 B6X 扬声器作为主扬声器“M”或从扬声器“S”连接。 <p>旋转编码旋钮以调整输出音量。 按下编码旋钮进入上次使用的子菜单。</p>
		VOLUME	旋转编码旋钮以更改输出音量。
		GAIN	设置模拟输入 A 和 B、USB 麦克风、蓝牙和 MP3 的输入混音电平。
		EQ (Equalisation)	<p>允许调整三频段均衡器，包括低音、中频和高音的控制，以及高通滤波器的设置。</p> <ul style="list-style-type: none"> 高通设置: 关闭, 开启 (90 Hz)
		MODE	根据功能和音乐类型，从 4 个预设均衡设置中进行选择。
		POSIT. (Position)	根据扬声器的位置，从 6 个预设均衡设置中进行选择。
		FX	<p>选择不同的效果。每种都有单独可调的参数。“A 混音”和“B 混音”指的是“湿”信号与“干”信号的百分比。</p> <p>选择不同的效果: 音乐会、厅堂、氛围、回声、合唱、音调、延迟+混响、合唱+混响。每种效果都有单独的可调参数。“A Mix”和“B Mix”指的是“湿”信号与“干”信号的比例。</p>
		MIX	允许您调整扬声器内播放的各种输入信号的混音，并调整从 MIX 输出连接器播放的混音。提供三种常用混音预设，以便快速调用。
		DLY	通过输入毫秒、米或英尺的值来调整扬声器延迟。
		PRST	预设菜单允许您保存多达 10 个您喜欢的设置，并轻松加载。

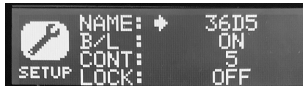
CN

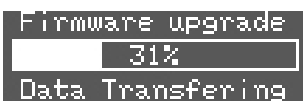
Menu (Key Press)	Sub-Menu	Screen	Function
		BT (Bluetooth)	允许您将扬声器与移动蓝牙设备配对, 并与另一台 B6X 扬声器作为主/从扬声器连接。
		SETUP	设置扬声器名称、背光开启或休眠、LCD 对比度 0-5、输入设备锁定密码以及恢复出厂设置。
		INFO	显示型号和固件信息。
		Firmware Update	表示设备正在通过蓝牙从 Show Mix 应用程序软件更新固件。

*iPhone 是 Apple Inc. 的注册商标。Bluetooth 字样及标志是 Bluetooth SIG, Inc. 拥有的注册商标, 任何此类标志的使用均需获得许可。

Specifications

Amplifier	
Maximum output power	800 W*
Type	Class-D
Protection	Short circuit, open circuit, thermal
Controls	
Hardware	Rotary push-encoder
Software	Apple iOS / Android interface via Bluetooth
Loudspeaker / System Data	
Woofers	1 x 10"
Tweeter	4 x 3" full range
Frequency response	40 Hz – 15 kHz (±3 dB)
Maximum SPL, 1 m	123 dB
Directivity (H x V)	95° x 65°
Crossover	2-way, active
Crossover frequency	200 Hz
Limiter	Independent HF, LF
Audio Connections	
Inputs	2 x XLR / ¼" TRS combo jacks
Impedance	TRS 0.83 MΩ, XLR balanced 2.5 kΩ
Sensitivity	-4.2 dBu(TRS); -15.2dBu(XLR) (input gain and master set to 0)
Max. input level	+10 dBu
Aux in	10 kΩ, unbalanced
Output	1 x XLR balanced
Impedance	470 Ω
Max. output level	+10 dBu
Digital Signal Processor (DSP)	
Display	LCD 128 x 32, amber backlit
Factory EQ presets	Music, Live, Speech, Club
Equalization	Bass: ±12 dB @60 Hz Mid: ±12 dB @1 kHz Treble: ±12 dB @15 kHz
Crossover	
Protection	Lockout function for all settings
Function	Concert, Chamber, Ambience, Echo, Chorus, Pitch Shift, Delay+Reverb, Chorus+Reverb

Wireless System	
USB dongle	USB socket accepts signals from 2 independent Behringer ULM mics
Signal indicator LED	2 (green)
Bluetooth/MP3**	
Frequency range	2402 MHz ~ 2480 MHz
Channel number	79
Version	Bluetooth 5.0 compliant
Maximum Output Power	≤8.91 dBm
Compatibility	Supports GATT, A2DP 1.2 profiles
Maximum communication range	30 m (without interference)
Connectivity	Master-slave pairing link
Power Supply / Voltage (Fuses)	
Voltage	100-120 V~, 50/60 Hz (T 5A L 250 V internal) 220-240 V~, 50/60 Hz (T 5A L 250 V internal)
Power consumption @ ½ max power	100 W
Mains connection	Standard IEC receptacle
Dimension / Weight	
Dimensions (H x W x D)	Subwoofer: 430 x 300 x 429 mm (16.9 x 11.8 x 16.9") Satellite: 137 x 95 x 360 mm (5.4 x 3.7 x 14.2")
Weight	Subwoofer: 14.3 kg (31.5 lbs) Satellite: 1.6 kg (3.5 lbs)

*Independent of limiters and driver protection circuits.

**The Bluetooth word mark and logos are owned by the Bluetooth SIG, Inc., and any use of such marks by Music Tribe is under license.

技术参数

放大器	
最大输出功率	800 W*
类型	Class-D
保护	短路、开路、过热
控制	
硬件	旋转推式编码器
软件	Apple iOS / Android 接口通过蓝牙连接
扬声器 / 系统数据	
低音扬声器	1 x 10"
高音扬声器	4 x 3" 全频
频率响应	40 Hz - 15 kHz (±3 dB)
最大声压级, 1 m	123 dB
指向性 (H x V)	95° x 65°
分频器	双路, 主动
分频频率	200 Hz
限幅器	独立的高频和低频
音频连接	
输入	2 x XLR / ¼" TRS 组合插座
阻抗	TRS 0.83 MΩ, XLR 平衡 2.5 kΩ
灵敏度	-4.2 dBu (TRS); -15.2 dBu (XLR) (输入增益和主音量设置为 0)
最大输入电平	+10 dBu
辅助输入	10 kΩ, 非平衡
输出	1 x XLR 平衡
阻抗	470 Ω
最大输出电平	+10 dBu
数字信号处理器 (DSP)	
显示屏	LCD 128 x 32, 琥珀色背光
工厂 EQ 预设	音乐、现场、演讲、俱乐部
均衡器	低音: ±12 dB @ 60 Hz 高音: ±12 dB @ 15 kHz
分频器	高/低通, Butterworth 18 dB/倍频程
保护	所有设置的锁定功能
功能	音乐会、室内、环境、回声、合唱、音高偏移、延迟+混响、合唱+混响

无线系统	
USB	加密狗 USB 插口可接收 2 个独立的 Behringer ULM 麦克风信号
信号指示灯	2 (绿色)
蓝牙**	
频率范围	2402 MHz ~ 2480 MHz
频道数量	79
版本 兼容	Bluetooth 5.0
最大输出功率	≤8.91 dBm
兼容性 支持	GATT, A2DP 1.2 配置文件
最大通信范围	30 m (无干扰)
连接性	主从配对链接
电源供应 / 电压 (保险丝)	
电压	100-120 V~, 50/60 Hz (T 5A L 250 V 内部) 220-240 V~, 50/60 Hz (T 5A L 250 V 内部)
功耗 @ ½ 最大功率	100 W
电源连接	标准 IEC 插座
尺寸 / 重量	
尺寸 (H x W x D)	低音炮: 430 x 300 x 429 mm (16.9 x 11.8 x 16.9") 卫星音箱: 137 x 95 x 360 mm (5.4 x 3.7 x 14.2")
重量	低音炮: 14.3 kg (31.5 lbs) 卫星音箱: 1.6 kg (3.5 lbs)

*独立于限制器和驱动器保护电路

**蓝牙文字商标和徽标归 Bluetooth SIG, Inc. 所有, Music Tribe 对此类标记的任何使用均已获得许可。

Other important information

EN Important information

1. Register online. Please register your new Music Tribe equipment right after you purchase it by visiting musictribe.com. Registering your purchase using our simple online form helps us to process your repair claims more quickly and efficiently. Also, read the terms and conditions of our warranty, if applicable.

2. Malfunction. Should your Music Tribe Authorized Reseller not be located in your vicinity, you may contact the Music Tribe Authorized Fulfiller for your country listed under "Support" at musictribe.com. Should your country not be listed, please check if your problem can be dealt with by our "Online Support" which may also be found under "Support" at musictribe.com. Alternatively, please submit an online warranty claim at musictribe.com BEFORE returning the product.

3. Power Connections. Before plugging the unit into a power socket, please make sure you are using the correct mains voltage for your particular model. Faulty fuses must be replaced with fuses of the same type and rating without exception.

FR Informations importantes

1. Enregistrez-vous en ligne. Prenez le temps d'enregistrer votre produit Music Tribe aussi vite que possible sur le site Internet musictribe.com. Le fait d'enregistrer le produit en ligne nous permet de gérer les réparations plus rapidement et plus efficacement. Prenez également le temps de lire les termes et conditions de notre garantie.

2. Dysfonctionnement. Si vous n'avez pas de revendeur Music Tribe près de chez vous, contactez le distributeur Music Tribe de votre pays : consultez la liste des distributeurs de votre pays dans la page "Support" de notre site Internet musictribe.com. Si votre pays n'est pas dans la liste, essayez de résoudre votre problème avec notre "aide en ligne" que vous trouverez également dans la section "Support" du site musictribe.com. Vous pouvez également nous faire parvenir directement votre demande de réparation sous garantie par Internet sur le site musictribe.com AVANT de nous renvoyer le produit.

3. Raccordement au secteur. Avant de relier cet équipement au secteur, assurez-vous que la tension secteur de votre région soit compatible avec l'appareil. Veillez à remplacer les fusibles uniquement par des modèles exactement de même taille et de même valeur électrique — sans aucune exception.

PT Outras Informações Importantes

1. Registre-se online. Por favor, registre seu novo equipamento Music Tribe logo após a compra visitando o site musictribe.com. Registrar sua compra usando nosso simples formulário online nos ajuda a processar seus pedidos de reparos com maior rapidez e eficiência. Além disso, leia nossos termos e condições de garantia, caso seja necessário.

2. Funcionamento Defeituoso. Caso seu fornecedor Music Tribe não esteja localizado nas proximidades, você pode contatar um distribuidor Music Tribe para o seu país listado abaixo de "Suporte" em musictribe.com. Se seu país não estiver na lista, favor checar se seu problema pode ser resolvido com o nosso "Suporte Online" que também pode ser achado abaixo de "Suporte" em musictribe.com. Alternativamente, favor enviar uma solicitação de garantia online em musictribe.com ANTES da devolução do produto.

3. Ligações. Antes de ligar a unidade à tomada, assegure-se de que está a utilizar a voltagem correcta para o modelo em questão. Os fusíveis com defeito terão de ser substituídos, sem qualquer excepção, por fusíveis do mesmo tipo e corrente nominal.

ES Aspectos importantes

1. Registro online. Le recomendamos que registre su nuevo aparato Music Tribe justo después de su compra accediendo a la página web musictribe.com. El registro de su compra a través de nuestro sencillo sistema online nos ayudará a resolver cualquier incidencia que se presente a la mayor brevedad posible. Además, aproveche para leer los términos y condiciones de nuestra garantía, si es aplicable en su caso.

2. Averías. En el caso de que no exista un distribuidor Music Tribe en las inmediaciones, puede ponerse en contacto con el distribuidor Music Tribe de su país, que encontrará dentro del apartado "Support" de nuestra página web musictribe.com. En caso de que su país no aparezca en ese listado, acceda a la sección "Online Support" (que también encontrará dentro del apartado "Support" de nuestra página web) y compruebe si su problema aparece descrito y solucionado allí. De forma alternativa, envíenos a través de la página web una solicitud online de soporte en periodo de garantía ANTES de devolvernos el aparato.

3. Conexiones de corriente. Antes de enchufar este aparato a una salida de corriente, asegúrese de que dicha salida sea del voltaje adecuado para su modelo concreto. En caso de que deba sustituir un fusible quemado, deberá hacerlo por otro de idénticas especificaciones, sin excepción.

DE Weitere wichtige Informationen

1. Online registrieren. Bitte registrieren Sie Ihr neues Music Tribe-Gerät direkt nach dem Kauf auf der website musictribe.com. Wenn Sie Ihren Kauf mit unserem einfachen online Formular registrieren, können wir Ihre Reparaturansprüche schneller und effizienter bearbeiten. Lesen Sie bitte auch unsere Garantiebedingungen, falls zutreffend.

2. Funktionsfehler. Sollte sich kein Music Tribe Händler in Ihrer Nähe befinden, können Sie den Music Tribe Vertrieb Ihres Landes kontaktieren, der auf musictribe.com unter „Support“ aufgeführt ist. Sollte Ihr Land nicht aufgelistet sein, prüfen Sie bitte, ob Ihr Problem von unserem „Online Support“ gelöst werden kann, den Sie ebenfalls auf musictribe.com unter „Support“ finden. Alternativ reichen Sie bitte Ihren Garantieanspruch online auf musictribe.com ein, BEVOR Sie das Produkt zurücksenden.

3. Stromanschluss. Bevor Sie das Gerät an eine Netzsteckdose anschließen, prüfen Sie bitte, ob Sie die korrekte Netzspannung für Ihr spezielles Modell verwenden. Fehlerhafte Sicherungen müssen ausnahmslos durch Sicherungen des gleichen Typs und Nennwerts ersetzt werden.

IT Informazioni importanti

1. Registratevi online. Vi invitiamo a registrare il nuovo apparecchio Music Tribe subito dopo averlo acquistato visitando musictribe.com. La registrazione dell'acquisto tramite il nostro semplice modulo online ci consente di elaborare le richieste di riparazione in modo più rapido ed efficiente. Leggete anche i termini e le condizioni della nostra garanzia, qualora applicabile.

2. Malfunzionamento. Nel caso in cui il rivenditore autorizzato Music Tribe non si trovi nelle vostre vicinanze, potete contattare il Music Tribe Authorized Fulfiller per il vostro paese, elencato in "Support" @ musictribe.com. Se la vostra nazione non è elencata, controllate se il problema può essere risolto tramite il nostro "Online Support" che può anche essere trovato sotto "Support" @ musictribe.com. In alternativa, inviate una richiesta di garanzia online su musictribe.com PRIMA di restituire il prodotto.

3. Collegamento all'alimentazione. Prima di collegare l'unità a una presa di corrente, assicuratevi di utilizzare la tensione di rete corretta per il modello specifico. I fusibili guasti devono essere sostituiti, senza eccezioni, con fusibili dello stesso tipo e valore nominale.

NL Belangrijke informatie

1. Registreer online. Registreer uw nieuwe Music Tribe-apparaat direct nadat u deze hebt gekocht door naar musictribe.com te gaan. Door uw aankoop te registreren via ons eenvoudige online formulier, kunnen wij uw reparatieclaims sneller en efficiënter verwerken. Lees ook de voorwaarden van onze garantie, indien van toepassing.

2. Storing. Mocht uw door Music Tribe geautoriseerde wederverkoper niet bij u in de buurt zijn gevestigd, dan kunt u contact opnemen met de door Music Tribe Authorized Fulfiller voor uw land vermeld onder "Support" op musictribe.com. Als uw land niet in de lijst staat, controleer dan of uw probleem kan worden opgelost door onze "Online Support", die u ook kunt vinden onder "Support" op musictribe.com. U kunt ook een online garantieclaim indienen op musictribe.com VOORDAT u het product retourneert.

3. Stroomaansluitingen. Voordat u het apparaat op een stopcontact aansluit, moet u ervoor zorgen dat u de juiste netspanning voor uw specifieke model gebruikt. Defecte zekeringen moeten zonder uitzondering worden vervangen door zekeringen van hetzelfde type en dezelfde waarde.

SE Viktig information

1. Registrera online. Registrera din nya Music Tribe-utrustning direkt efter att du köpt den genom att besöka musictribe.com. Att registrera ditt köp med vårt enkla onlineformulär hjälper oss att behandla dina reparationsanspråk snabbare och mer effektivt. Läs också villkoren i vår garanti, om tillämpligt.

2. Fel. Om din Music Tribe- auktoriserade återförsäljare inte finns i din närhet kan du kontakta Music Tribe Authorized Fulfiller för ditt land listat under "Support" på musictribe.com. Om ditt land inte är listat, kontrollera om ditt problem kan hanteras av vår "Onlinesupport" som också finns under "Support" på musictribe.com. Alternativt kan du skicka in ett online-garantianspråk på musictribe.com INNAN du returnerar produkten.

3. Strömanslutningar. Innan du ansluter enheten till ett eluttag, se till att du använder rätt nätspanning för just din modell. Felaktiga säkringar måste bytas ut mot säkringar av samma typ och märkning utan undantag.

PL Ważna informacja

1. Zarejestrować online. Zarejestruj swój nowy sprzęt Music Tribe zaraz po zakupie na stronie musictribe.com. Zarejestrowanie zakupu za pomocą naszego prostego formularza online pomaga nam szybciej i efektywniej rozpatrywać roszczenia dotyczące naprawy. Przeczytaj również warunki naszej gwarancji, jeśli dotyczy.

2. Awaria. Jeśli Twój autoryzowany sprzedawca Music Tribe nie znajduje się w pobliżu, możesz skontaktować się z autoryzowanym dostawcą Music Tribe dla swojego kraju, wymienionym w sekcji „Wsparcie” na stronie musictribe.com. Jeśli Twojego kraju nie ma na liście, sprawdź, czy Twój problem może zostać rozwiązany przez nasze „Wsparcie online”, które można również znaleźć w sekcji „Wsparcie” na stronie musictribe.com. Alternatywnie, prześlij zgłoszenie gwarancyjne online na musictribe.com PRZED zwrotem produktu.

3. Połączenia zasilania. Przed podłączeniem urządzenia do gniazdka sieciowego upewnij się, że używasz odpowiedniego napięcia sieciowego dla danego modelu. Wadliwe bezpieczniki należy bez wyjątku wymienić na bezpieczniki tego samego typu i wartości.

JP その他の重要な情報

1. 登録。 新しい Music Tribe 機器をご購入後、すぐに musictribe.com にアクセスしてオンライン登録を行ってください。シンプルなオンラインフォームでの登録は、修理請求の処理をより迅速かつ効果率的に行うために役立ちます。また、適用される場合は、保証の利用規約をお読みください。

2. 故障。 お近くに Music Tribe 認定販売店がない場合は、musictribe.com の "サポート" セクションに記載されている国別の Music Tribe 認定代理店にお問い合わせください。お住まいの国がリストにならない場合は、"オンラインサポート" から問題が解決できるか確認してください。こちら "サポート" セクションにございます。あるいは、製品を返品する前に、musictribe.com でオンライン保証請求を提出してください。

3. 電源接続。 ユニットを電源コンセントに差し込む前に、モデルに適した正しい電圧を使用していることを確認してください。ヒューズが故障した場合は、必ず同じ種類と定格のヒューズに交換してください。

CN 其他的重要信息

1. 在线注册。 购买后, 请访问我们的网站立即注册新的 Music Tribe 设备。使用我们简单的在线表格注册您的购买信息有助于我们更快, 更有效地处理您的维修索赔。另外, 请阅读我们保修的条款和条件 (如适用)。

2. 无法正常工作。 如果您所在地区没有 Music Tribe 授权的经销商, 您可以联系您所在国家/地区的 Music Tribe 授权履行者, 其联系方式在 musictribe.com 的 "支持" 部分列出。如果您的国家/地区未列出, 请检查您的问题是否可以通过我们的 "在线支持" 解决, 该选项也可以在 musictribe.com 的 "支持" 部分找到。或者, 您也可以在退回产品之前在 musictribe.com 提交在线保修索赔。

3. 电源连接。 将本设备连接电源前, 请确保使用的电压正确。保险丝需要更换时, 必须使用相同型号及定额的保险丝。

EN

ES

FR

DE

PT

IT

NL

SE

PL

JP

CN

FEDERAL COMMUNICATIONS COMMISSION COMPLIANCE INFORMATION

Behringer

B6X

Responsible Party Name: **Music Tribe Commercial NV Inc.**

Address: **122 E. 42nd St.1,
8th Floor NY, NY 10168,
United States**

Email Address: **legal@musictribe.com**

B6X

Contains Transmitter Module FCC ID: QWO-BTM983H

This equipment has been tested and found to comply with the limits for a Class B digital device, pursuant to part 15 of the FCC Rules. These limits are designed to provide reasonable protection against harmful interference in a residential installation. This equipment generates, uses and can radiate radio frequency energy and, if not installed and used in accordance with the instructions, may cause harmful interference to radio communications. However, there is no guarantee that interference will not occur in a particular installation. If this equipment does cause harmful interference to radio or television reception, which can be determined by turning the equipment off and on, the user is encouraged to try to correct the interference by one or more of the following measures:

- Reorient or relocate the receiving antenna.
- Increase the separation between the equipment and receiver.
- Connect the equipment into an outlet on a circuit different from that to which the receiver is connected.
- Consult the dealer or an experienced radio/TV technician for help.

This equipment complies with Part 15 of the FCC rules. Operation is subject to the following two conditions:

- (1) this device may not cause harmful interference, and
- (2) this device must accept any interference received, including interference that may cause undesired operation.

Important information:

Changes or modifications to the equipment not expressly approved by Music Tribe can void the user's authority to use the equipment.

Caution!

The manufacturer is not responsible for any radio or TV interference caused by unauthorized modification to this equipment. Such modifications could void the user authority to operate the equipment.

FCC RF Radiation Exposure Statement:

- (1) This Transmitter must not be co-located or operating in conjunction with any other antenna or transmitter.
- (2) This equipment complies with FCC RF radiation exposure limits set forth for an uncontrolled environment. This equipment should be installed and operated with minimum distance of 20 centimeters between the radiator and your body.

IC RF Radiation Exposure Statement:

This device contains licence-exempt transmitter(s)/receiver(s) that comply with Innovation, Science and Economic Development Canada's licence-exempt RSS(s). Operation is subject to the following two conditions:

- (1) This device may not cause interference.
- (2) This device must accept any interference, including interference that may cause undesired operation of the device.

This equipment complies with IC radiation exposure limits set forth for an uncontrolled environment. This equipment should be installed and operated with minimum distance 20cm between the radiator & your body.

L'émetteur/récepteur exempt de licence contenu dans le présent appareil est conforme aux CNR d'Innovation, Sciences et Développement économique Canada applicables aux appareils radio exempts de licence. L'exploitation est autorisée aux deux conditions suivantes :

- 1) L'appareil ne doit pas produire de brouillage;
- 2) L'appareil doit accepter tout brouillage radioélectrique subi, même si le brouillage est susceptible d'en compromettre le fonctionnement

Cet appareil est conforme à IC l'exposition aux rayonnements limites fixées pour un environnement non contrôlé. Cet appareil doit être installé et utilisé avec une distance minimale de 20 cm entre le radiateur et votre corps. Cet transmetteur ne doit pas être co-situé ou opérant en liaison avec toute autre antenne ou transmetteur.



Hereby, Music Tribe declares that this product is in compliance with Directive 2014/53/EU, Directive 2014/30/EU, Directive 2014/35/EU, Directive 2011/65/EU and Amendment 2015/863/EU, Directive 2012/19/EU, Regulation 519/2012 REACH SVHC and Directive 1907/2006/EC.

Full text of EU DoC is available at <https://community.musictribe.com/>

EU Representative: Music Tribe Brands DK A/S

Address: Gammel Strand 44, DK-1202 København K, Denmark

UK Representative: Music Tribe Brands UK Ltd.

Address: 8th Floor, 20 Farringdon Street London EC4A 4AB, United Kingdom



Correct disposal of this product: This symbol indicates that this product must not be disposed of with household waste, according to the WEEE Directive (2012/19/EU) and your national law. This product should be taken to a collection center licensed for the recycling of waste electrical and electronic equipment (EEE). The mishandling of this type of waste could have a possible negative impact on the environment and human health due to potentially hazardous substances that are generally associated with EEE. At the same time, your cooperation in the correct disposal of this product will contribute to the efficient use of natural resources. For more information about where you can take your waste equipment for recycling, please contact your local city office, or your household waste collection service.





We Hear You

behringer